



HONKA KOTIKIRJA



www.honka.fi





TERVEELLINEN, JUURI OMANLAINEN KOTI

Jokainen vanhempi haluaa taata lapsilleen terveellisen ja turvallisen asuinympäristön. Honka-kodissa yhdistyvät hyvä sisäilma, turvalliset rakenteet ja inspiroiva asuinympäristö. Honkakotien ratkaisut on kehitetty yhteistyössä alan johtavien asiantuntijoiden kanssa ja ne ovat tutkitusti kosteusturvallisia, tiiviitä ja energiatehokkaita. Valitsemalla Honka-kodin huolehdi paitsi perheesi hyvinvoinnista, myös talon jälleenyntiarvon säilymisestä vuosikymmenien päähän.



PANOSTA HYVINVOINTIIN

Honka-kodin luonnollisesti hengittävä massiivipuinen seinärakenne sitoo ja luovuttaa kosteutta tarpeen mukaan. Näin sisäilman kosteus pysyy optimaalisella tasolla, jossa homeiden ja bakteerien kasvu on vähäistä. Korkeasta jalostusasteesta huolimatta hirsi on aito luonnontuote, osa alkuperäistä luontoa. Ehkä juuri siksi massiivipuutalossa on niin ainutlaatuinen tunnelma – lämminhenkinen ja samalla inspiroiva. Puurakenteisten ympäristöjen on tutkitusti todettu alentavan verenpainetta sekä madaltavan sykettä. Lue lisää www.asuterveesti.fi

MIKSI MASSIIVIPUURAKENNUS JA MIKSI HONKARAKENNE?

Massiivipuu on materiaalina ylivertainen

- Hirsi on ekologinen materiaali, jolla on alhainen hiilijalanjälki.
- Massiivipuulla on tutkitusti positiivisia psykososiaalisia vaikutuksia alentamalla stressiä.
- Männyllä on todettu olevan antibakteerisia vaikutuksia.
- Männystä ei haihdu haitallisia päästöjä sisäilmaan.
- Puun pintalämpötila on miellyttävä ja tämän lisäksi massiivipuu tasaa sisäilman kosteutta, pitäen sen asumiselle ihanteellisella tasolla läpi vuoden.

HONKA-teknologia on edistyksellisin

- Honkarakenteen kehittämä Fusion-teknologia on mullistanut hirsirakentamisen. Tämän kehitystyön lopputuloksena markkinoilla on painumaton hirsi, joka mahdollistaa modernin, monipuolisen ja eleettömän arkkitehtuurin.
- Honkarakenteen turvalliset ja toimivat rakenteet on kehitetty yhteistyössä johtavien asiantuntijoiden kanssa, jotta rakennuksesi säilyy sukupolvelta toiselle ja säilyttää arvonsa läpi vuosien.
- Hongan tuotteet ovat ensiluokkaisen energiatehokkaita ja tiiviitä rakenteiltaan.
- Suunnitteluratkaisuissa on otettu korostetusti huomioon esteettömyys sekä luonnollisten valonlähteiden käyttö.
- Huomioithan myös, että Honkarakenteen mallistossa on laaja valikoima erilaisia pohjaratkaisuja erilaisille tonteille.

HONKA**Fusion**TM

Sense of Wellbeing.



MASSIIVIPUUTALO TULI KAUPUNKIIN

Massiivipuutalo sopii erinomaisesti myös kaupunkiin ja pienellekin tontille, sillä se voi olla hyvin eiletön ja vailla perinteisen hirsitalon piirteitä. Honkarakenteen innovaatio, markkinoiden ainoa painumaton hirsirunko tuo suunnitteluun täysin uuden vapauden. Honka Fusion -taloissa massiivipuuhun voidaan yhdistää vapaasti erilaisina pintoina mm. rappaus, terästä, kiveä ja suuria ikkunapintoja. Kun painumista ei tarvitse huomioida, ikkunapuitteet ja liittymät eri materiaalien välillä voidaan toteuttaa kevyillä, moderneilla listoituksilla.

Lue lisää www.honka.fi/fusion





KESTÄVÄ VALINTA, MYÖS TULEVILLE POLVILLE

Valmistamme massiivisesta umpipuusta vankkoja, jyrkeviä koteja, jotka kestävät aikaa ja elämää. Hirsi on rakennusmateriaalina tuhansia vuosia käytetty ja toimivaksi todettu. Valitsemalla Honka-kodin huolehdit paitsi perheesi hyvinvoinnista myös talon jälleenmyyntiarvon säilymisestä vuosikymmenien päähän.

Massiivipuutalossa asuminen kuormittaa ympäristöä mahdollisimman vähän. Rakennusmateriaaleista puu on ylivoimaisesti ekologisempi: sen teollisen valmistamisen energiankulutus on puolet sementin ja vain 20 % tiilen valmistuksen vaatimasta energiamäärästä. Koneellisesti millintarkasti sorvatut hirret tiivistetään valmiiksi tehtaalla, jolloin valmiin talon lämpönpitävyys on erinomainen. Energiatehokkuus alentaa lämmityskustannuksia.

Suomalaisesta sertifioidusta mäntymetsästä korjattu tukki jalostuu suomalaisissa käsissä moderniksi massiivipuukodiksi 55 vuoden kokemuksella.

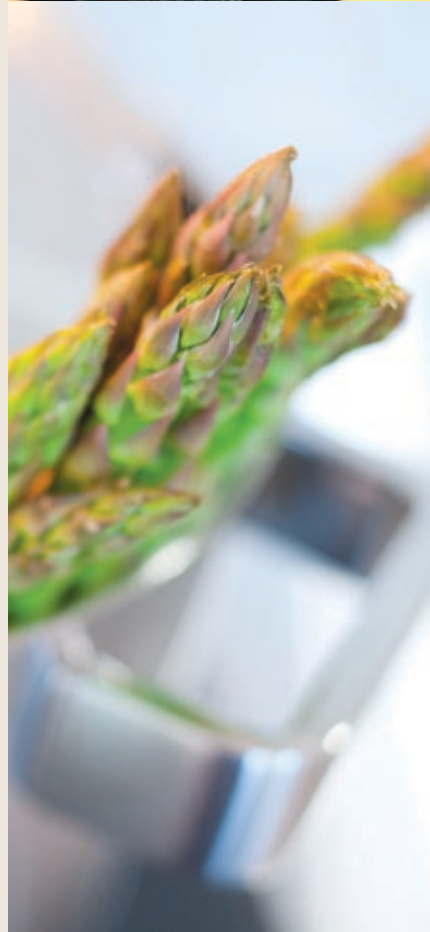
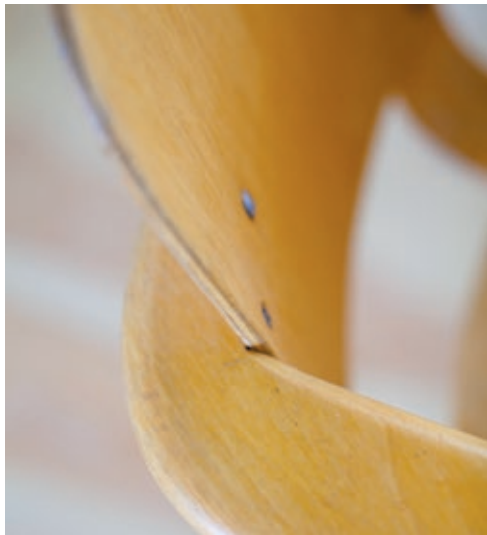





DESIGN MAKUSI MUKAAN

Harkittu talomallistomme tarjoaa vaihtoehtoja kaupunkiin ja maalle, niin moderniin kuin perinteiseen makuun. Erilaisille tonteille eri vaihtoehtoja

Toteutamme paljon koteja ja lomakoteja myös ulkopuolisen arkkitehdin tekemien piirustusten pohjalta.

HONKA-KOTEJA

Fieno	10
Myrskytuuli	12
Pino	14
Lehmuskuja	18
Lounatuuli	22
Harmonia	26
Soul	30
Rumba	34
Apollo	36
Mambo	38
Blues	42
Leivo	44
Niemi	46
Tähti	47
Kaurapello	48
Puisto	49
Cello	50
Harju	51
Talon ja tontin harmonisointi	52
Honka Muuttovalmis™	54
Honka Terve Talo™	55

FIENO



FIENO

Fieno on siskonsa PINON tavoin valoisa, avara ja moderni omakotitalo, joka soveltuu kompaktin muotonsa vuoksi hyvin erilaisille tonteille. Fienon pohjaratkaisu on L-muotoinen, rajaten suojaisen ja rauhaosan oleskelupihan rakennusmassojen kainaloon. Fienon ulkonäkö henkiin funktionalismin selkeyttä, harmoniaa ja vaaleutta, joka sopii hyvin kaupunkiympäristöön.

Niin yksi- kuin kaksikerroksisissa Fienoissa kodin sydämen muodostavat tilavat kettiö-ruokailutila ja olohuone. Valo tulvii isoista ikkunoista sisälle liittäen ympäröivän luonnon osaksi sisätiloja. Kaksikerroksisen Fienon yläkerran aula ja portaikko ovat täynnä valoa porraskäytävän ison ikkunan ansiosta. Yläkerran aulatilaa on hyödynnetty työ-/harrastetilana. Alakerran huonetta voidaan käyttää makuu-, takka- tai tv-huoneena. Perheen arkiaskareet onnistuvat vaivattomasti tilavassa kodinhoitohuoneessa. Fienossa arjen helppous yhdistyy laadukkaaseen asumiseen.

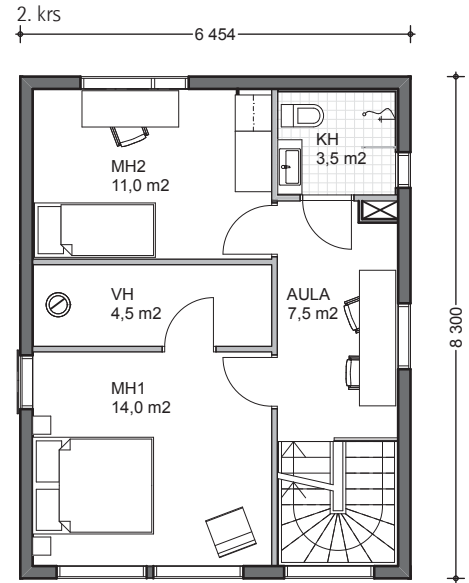
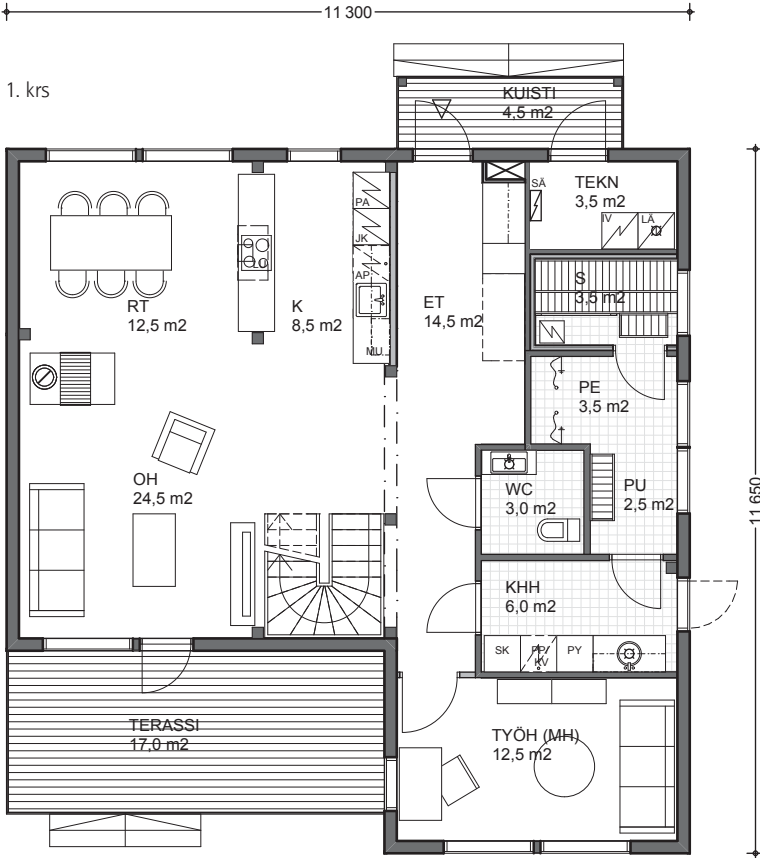

FIENO 160 1A

Kerrosala 159,5 m²
Huoneistoala 144,0 m²

Pohja 1:125
Pinta-alat laskettu FXL204-hirrellä.
Doc id: 19241

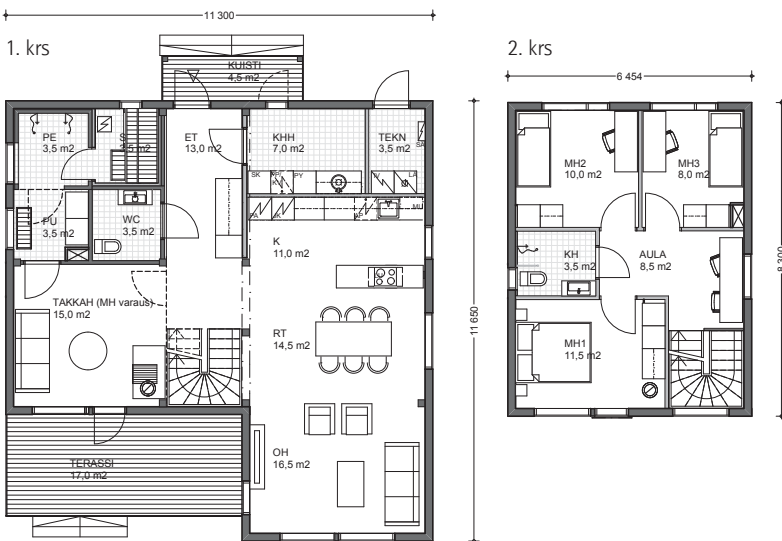

FIENO 160 2A

Kerrosala 159,5 m²
Huoneistoala 144,0 m²

Pohja 1:200
Pinta-alat laskettu FXL204-hirrellä.
Doc id: 19242

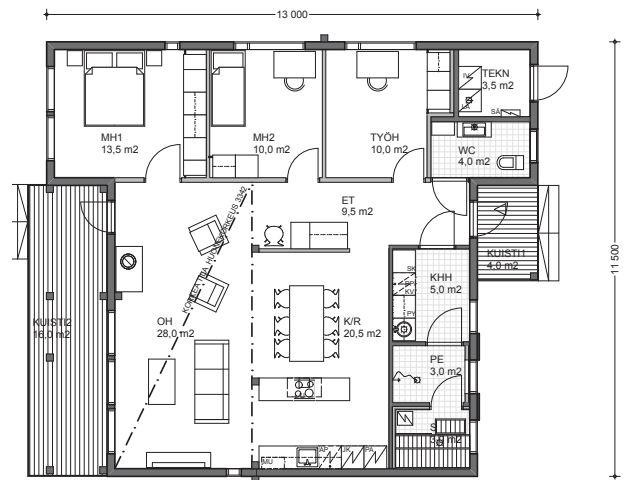
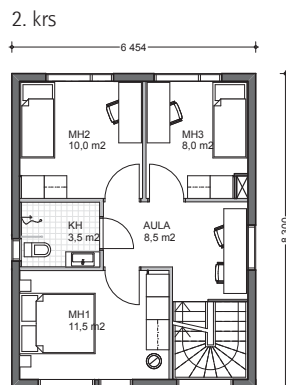

FIENO 125 1A

Kerrosala 125,0 m²
Huoneistoala 114,5 m²

Pohja 1:200
Pinta-alat laskettu FXL204-hirrellä.
Doc id: 19240

Kysy lisää
tämän mallin
pohjavaihtoehtoja
Honka-myyjältäsi.

MYRSKYTUULI



HONKA

Muuttovalmis

Saat tämän mallin myös muuttovalmiina. Lue lisää sivulta 60 tai netistä honka.fi.



MYRSKYTUULI

Myrskytuuli on skandinaavisen moderni talomalli. Harjakattoinen Myrskytuuli on ulkonäöltään vaalea serkkuaan Lounatuulta yksinkertaisempi, mutta pohjaratkaisut ovat hyvin samanlaiset. Talon ikkunajako ja detaljit ovat selkeät ja rauhalliset. Tummanpuhuva ulkoveritys korostaa talon uljautta ja vaaleana talo sen sijaan henkii skandinaavista rauhallisuutta. Myrskytuuli sopii selkeän muotokielen ansiosta niin tiiville asuinalueelle kuin luonnon keskellekin. Myrskytuulesta on suunniteltu tehokkaita yksi- ja 1½-kerroksiset vaihtoehdot. 1½-kerroksisen Myrskytuulen ullakotila voidaan rakentaa perheen kasvaessa asuinkäyttöön.

Myrskytuulessa kodin sydämen muodostaa yhtenäinen keittiö-olohuonetila. Isojen ikkunoiden ansiosta tilat saavat paljon luonnonvaloa ja luonto liittyy jouhevasti osaksi sisätiloja. Myrskytuulessa perheen arkea on helpotettu toimivilla kodinhoito- ja kylpyhuonetiloilla. Myrskytuuli luo modernin ja ajattoman, mutta samalla viihtyisän ja tunnelmallisen kodin perheellesi.

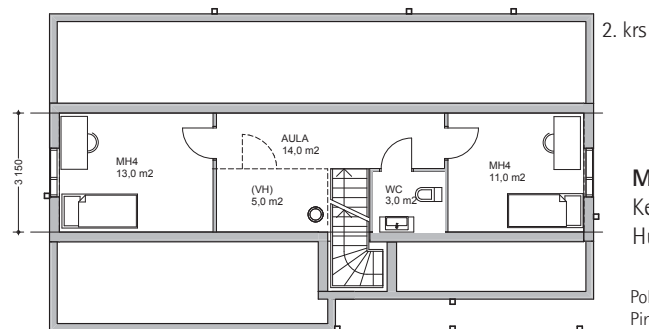
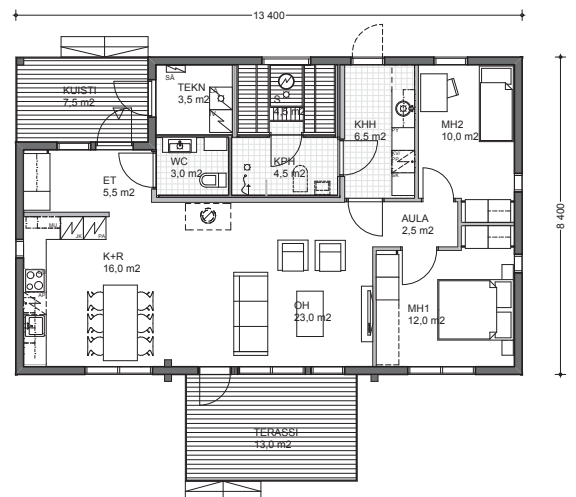
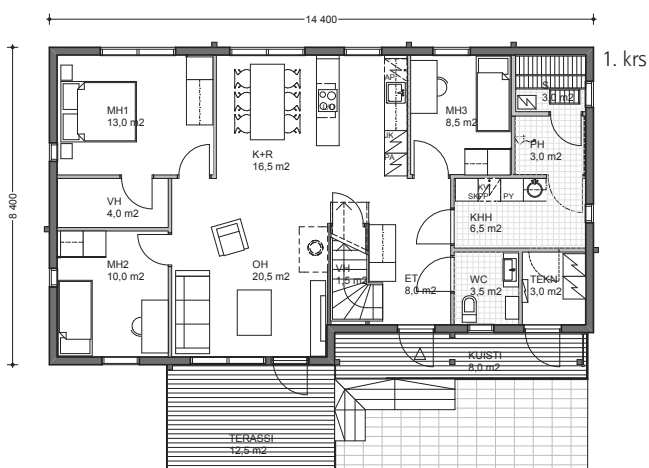
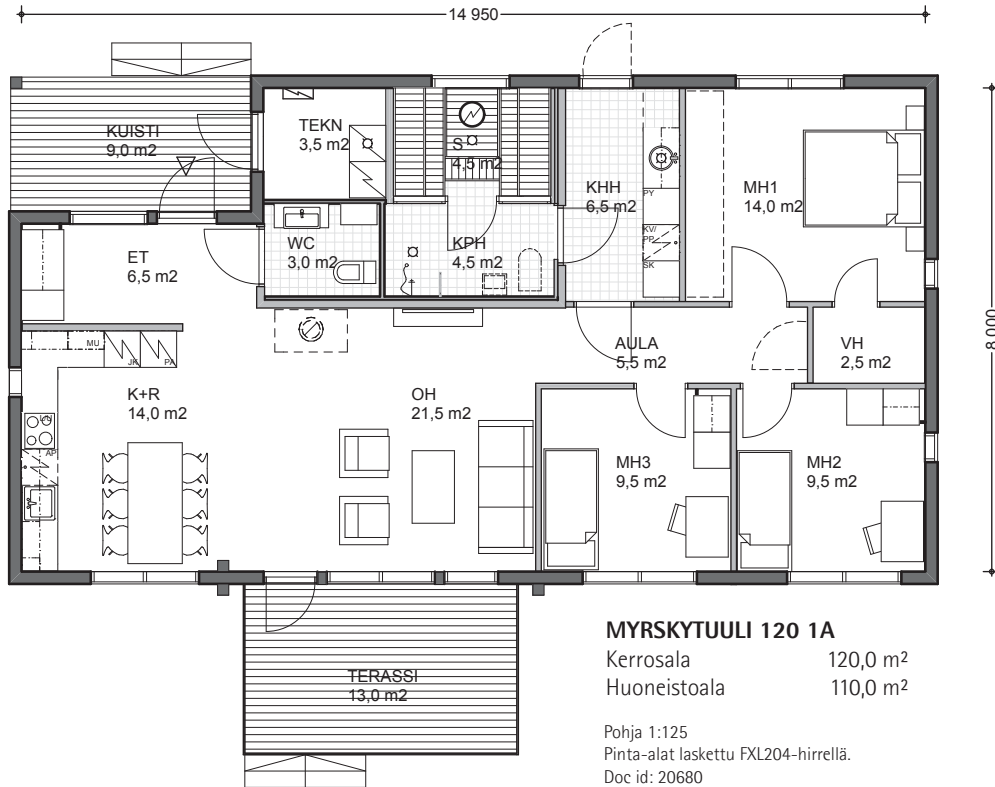

PINO



HONKA

Muuttovalmis

Saat tämän mallin myös muuttovalmiina. Lue lisää sivulta 60 tai netistä honka.fi.



PINO - yksikerroksinen

Pino on kaupunkikoti, jonka arkkitehtuurin lähtökohtana on selkeät linjat ja yksinkertaisuus. Minimalistinen, turhasta riisuttu tyyli jättää tilaa ajatuksille. Pino-mallit on suunniteltu kompakteiksi ja pohjiltaan tehokkaiksi siten, että ne sopivat pienellekin tontille. Suuret ikkunapinnat alkavat lattiasta ja tuovat koteihin valoisuutta ja avaruutta. Halutessasi saat tämän mallin myös osittain rapattuna.

Yksikerroksisessa mallissa oleskelutilat ovat rakennuksen keskellä yhtenäisenä, avarana tilana. Olohuoneesta on oma uloskäynti terassille. Märkätilat on koottu tehokkaasti omaksi siivekseen. Yksikerroksinen Pino muuntuu helposti myös loma-asunnoksi.

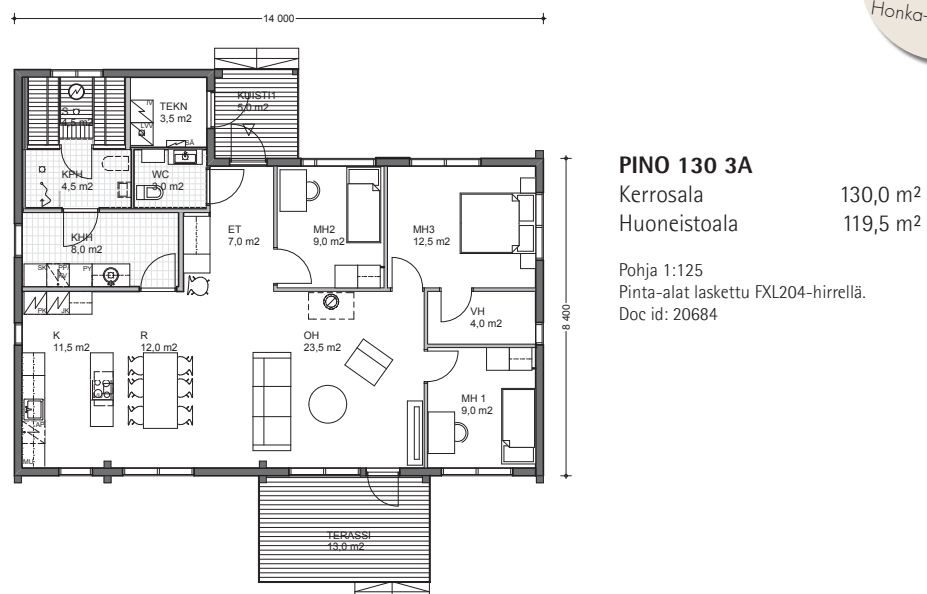
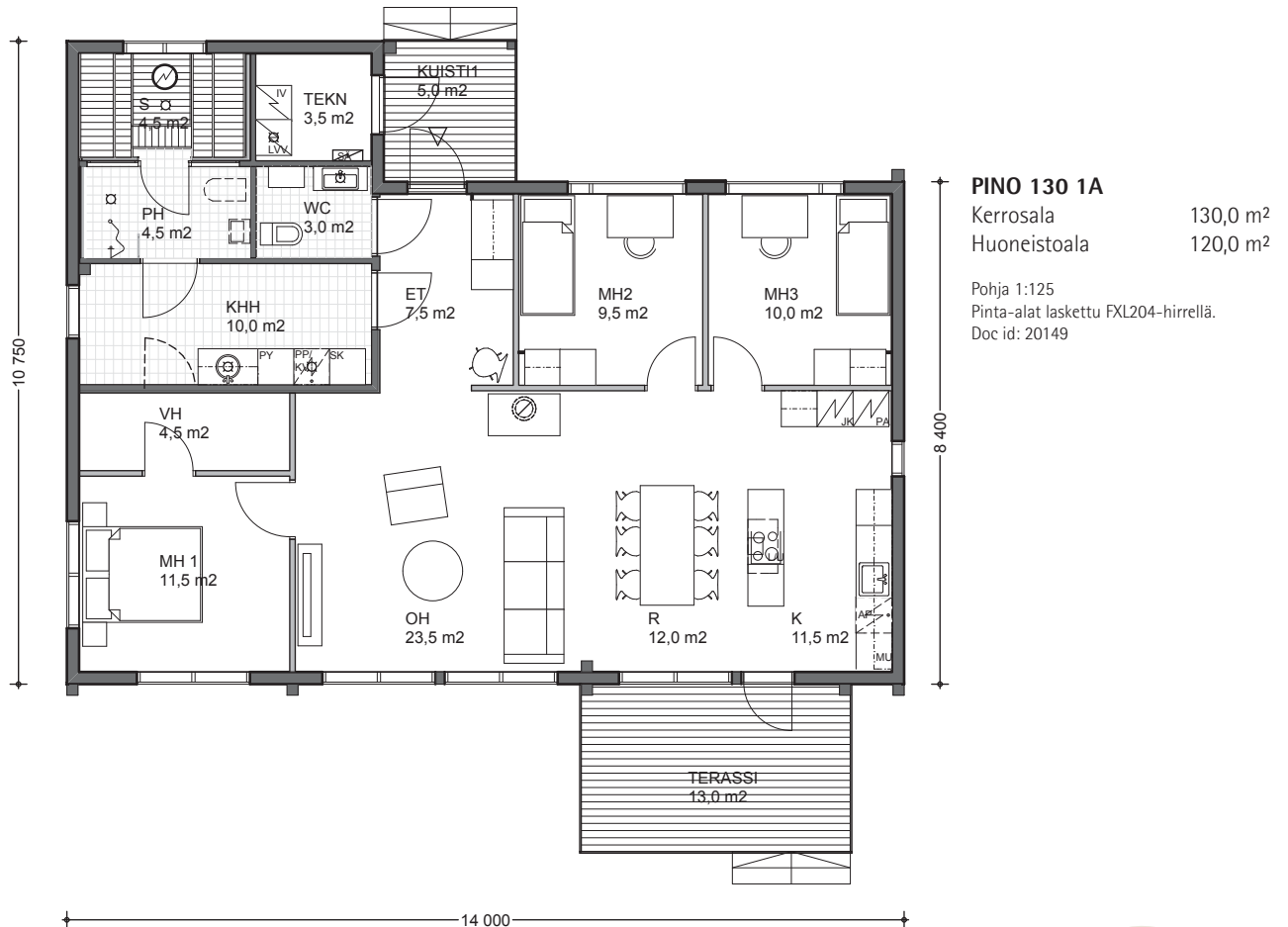

Kysy lisää
tämän mallin
pohjavaihtoehtoja
Honka-myyjältäsi.

PINO



HONKA

Muuttovalmis

Saat tämän mallin myös muuttovalmiina. Lue lisää sivulta 60 tai netistä honka.fi.



PINO - kaksikerroksinen

Pinon selkeä runko sekä riisuttu tyylikkyys ja moderni ilme tekevät talosta yksilöllisen. Kaksikerroksisessa Pinossa on kompakti pesutila heti eteisen yhteydessä. Alakerta on avara, yhtenäistä oleskelutilaa. Makuuhuoneet on sijoitettu yläkertaan omaan rauhaan. Päämakuuhuoneen yhteydessä sijaitsee oma vaatehuone. Yläkertaan on mahdollista sijoittaa myös toinen vaatehuone tai työtila.

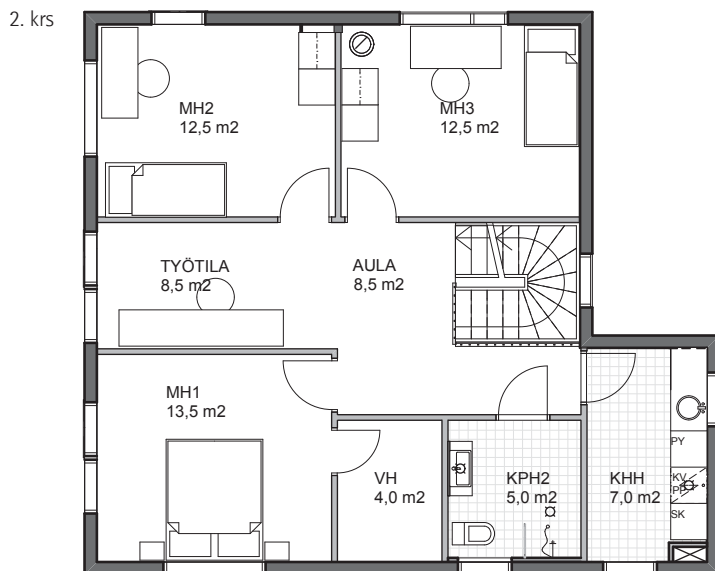
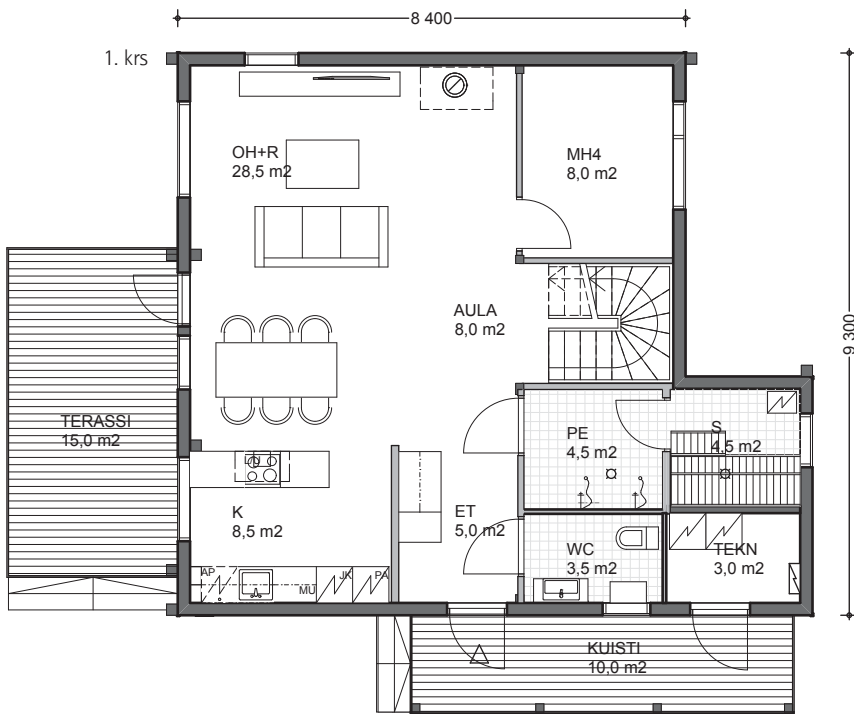

PINO 170 1A

Kerrosala 168,5 m²
Huoneistoala 152,5 m²

Pohja 1:125
Pinta-alat laskettu FXL204-hirrellä.
Doc id: 20685

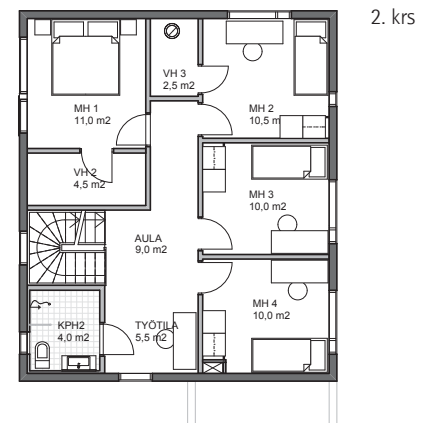
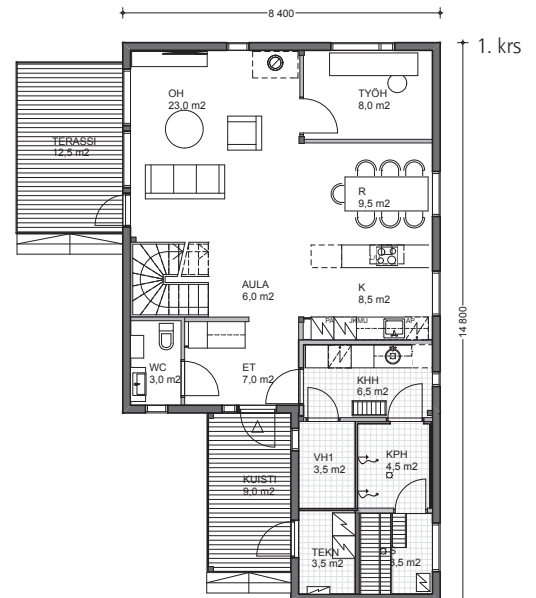

PINO 180 1A

Kerrosala 180,0 m²
Huoneistoala 163,0 m²

Pohja 1:200
Pinta-alat laskettu FXL204-hirrellä.
Doc id: 20686



HONKA

Muuttovalmis

Saat tämän mallin myös muuttovalmiina. Lue lisää sivulta 60 tai netistä honka.fi.



LEHMUSKUJA - yksikerroksinen

Lehmuskujan arkkitehtuuri on suunniteltu niille, jotka haluavat kodiltaan toiminnallisuutta sekä runsaita klassisia yksityiskohtia, kuten ruutukunoita ja näyttäviä vuorilautoja. Lehmuskuja sopii harmonisen ulkoväriyksiensä ja ajattoman ulkoarkkitehtuurinsa vuoksi niin kaupunkialueille kuin vihreän metsän tai viljaisan pellon viereen. Lehmuskujan arkkitehtuuri henkii pullantuoksuista kodikkuutta modernilla nykypäivään sopivalla tavalla.

Ulkoarkkitehtuurin klassisuus ja ajattomuus toistuu kauniisti Lehmuskujan sisätiloissa – massiivipuiset seinät henkivät lämpöä ja luonnollisuutta. Yksikerroksisissa ratkaisuissa yhtenäiset keittiö-olohuoneetilat muodostavat kodin sydämen, jonka ympärille makuuhuoneet ja märkätilat ryhmittyvät.

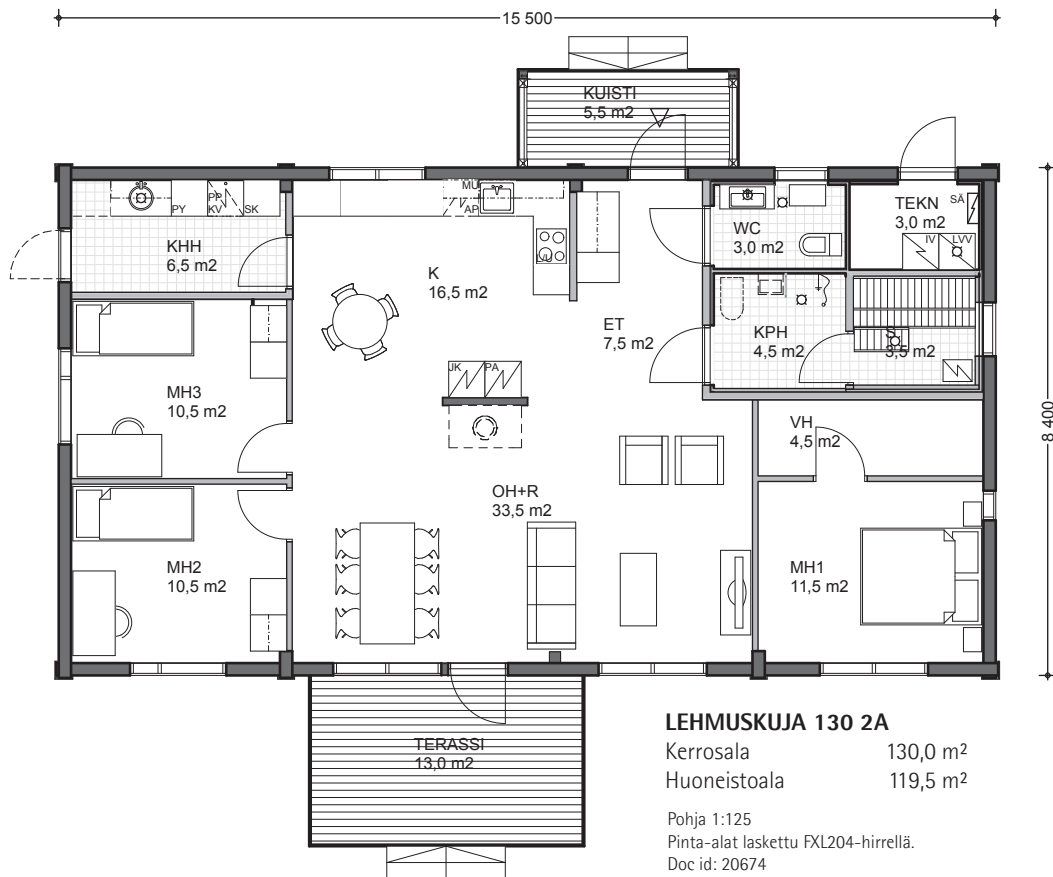

Kysy lisää
tämän mallin
pohjavaihtoehtoja
Honka-myyjältäsi.

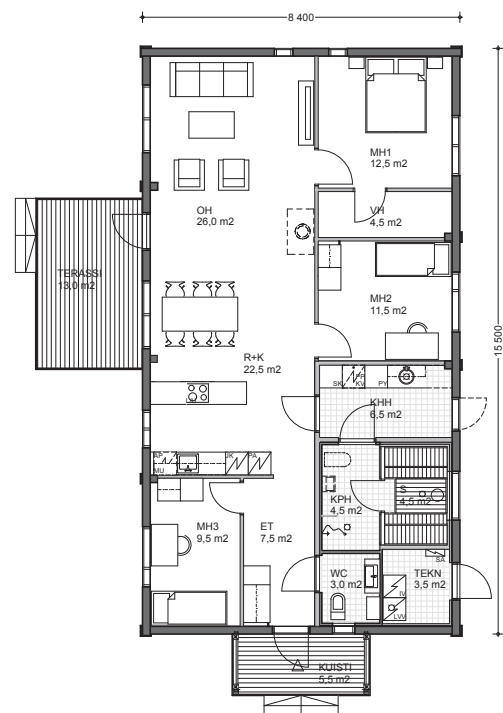
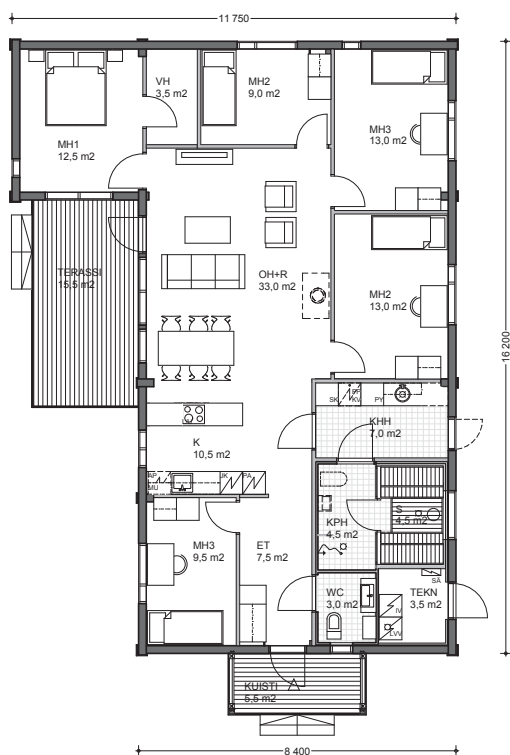

LEHMUSKUJA



HONKA Muuttovalmis

Saat tämän mallin
myös muuttovalmiina.
Lue lisää sivulta 60 tai
 netistä honka.fi.



LEHMUSKUJA - kaksikerroksinen

Lehmuskujan kaksikerroksisissa vaihtoehdoissa oleskelu-, keittiö- ja märkätilat muodostavat yhtenäisen toimivan kokonaisuuden. Suuremmissa malleissa olohuoneen vieressä on oma erillinen, rauhallinen tila, joka voidaan liittää osaksi olohuonetta. Tila toimii myös erillisenä tv-huoneena tai kirjastona. Makuuhuoneet sijaitsevat omissa rauhassaan toisessa kerroksessa. Yläkerrassa on rauhallinen oleskelu- ja aulatila, jota voidaan tarvittaessa käyttää esimerkiksi lasten leikkipaikkana. Oleskelutilaan tulee runsaasti valoa ranskalaisen parvekkeen kautta. Ranskalaisen parvekkeen tilalle voi rakentaa myös tavallisen parvekkeen. Erillisiä makuuhuoneita on tarvittaessa jopa neljä. Huoneista riittää isommalle perheelle, työhuoneiksi tai niitä voidaan halutessa liittää aulatilaa tai toisiinsa.

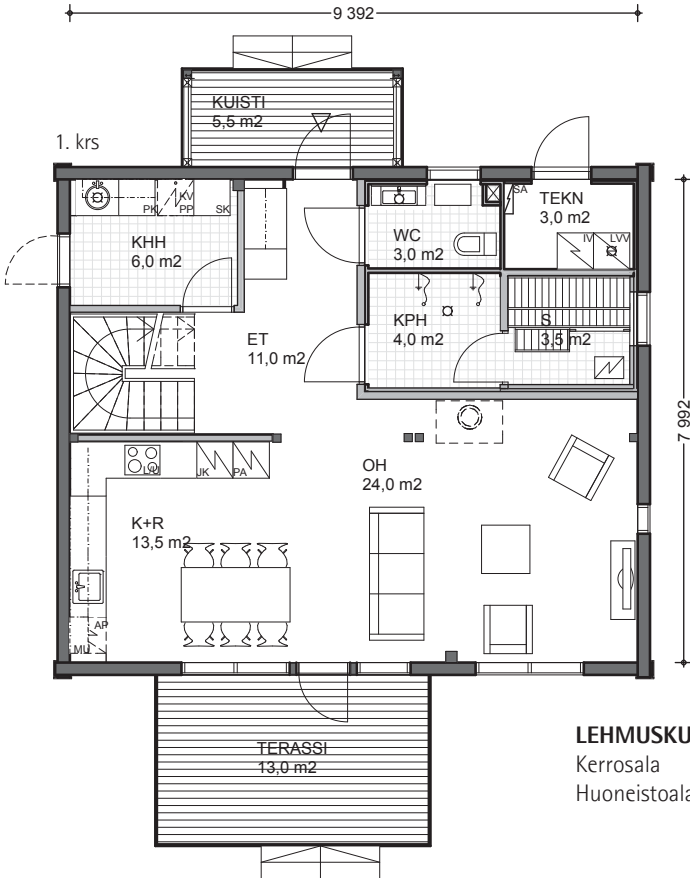

LEHMUSKUJA 160 2A

Kerrosala
Huoneistoala

160,5 m²
144,5 m²

Pohja 1:125
Pinta-alat laskettu FXL204-hirrellä.
Doc id: 20676

Kysy lisää
tämän mallin
pohjavaihtoehtoja
Honka-myyjältäsi.

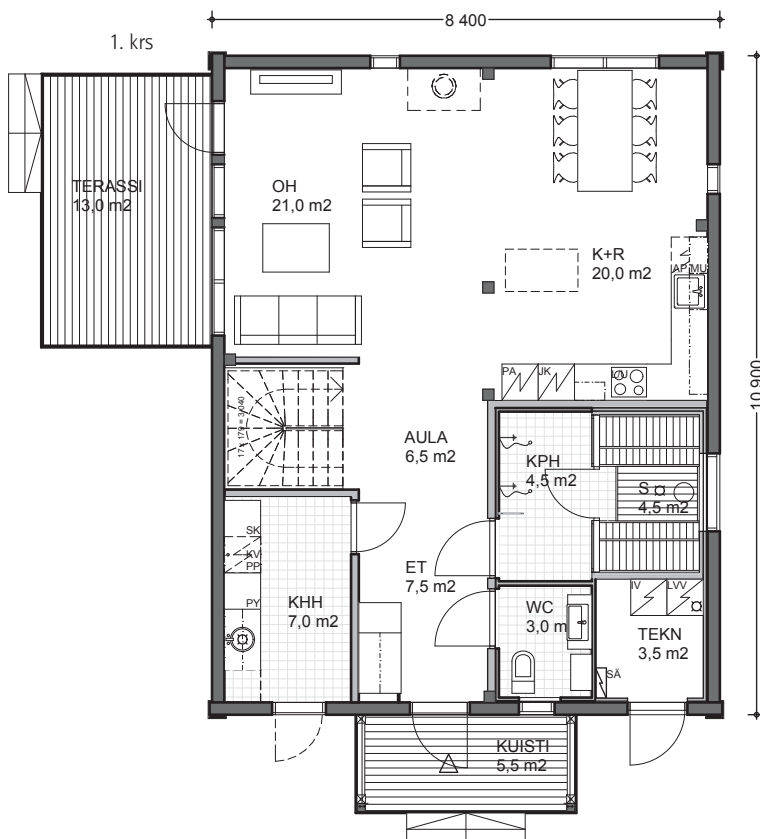

LEHMUSKUJA 180 3A

Kerrosala
Huoneistoala

179,0 m²
163,5 m²

Pohja 1:125
Pinta-alat laskettu FXL204-hirrellä.
Doc id: 20677

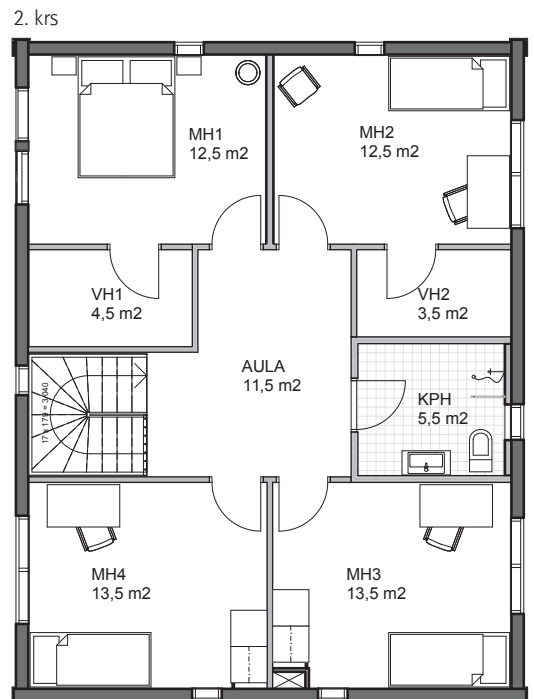
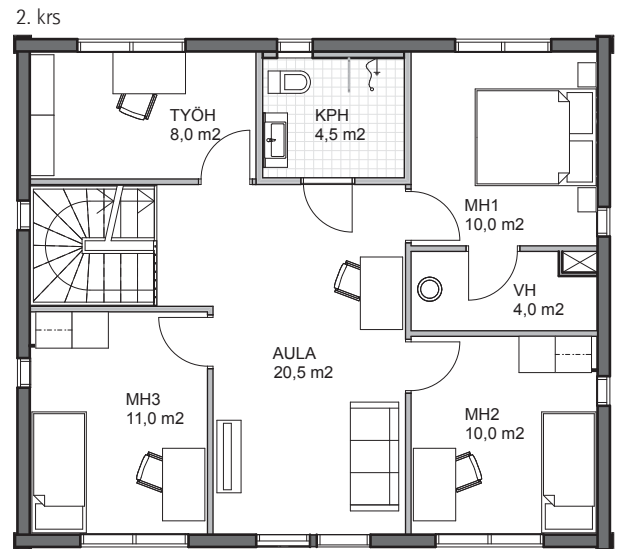

LOUNATUULI



HONKA Muuttovalmis

Saat tämän mallin myös muuttovalmiina. Lue lisää sivulta 60 tai netistä honka.fi.



LOUNATUULI - yksikerroksinen

Lounatuuli edustaa New England -tyyppistä arkkitehtuuria, joka vie ajatukset merelle ja rannalle, vaikka kotisi olisi keskellä kaupunkia. Talon muoto on klassinen, mutta selkeä ikkunajako ja arkkitehtuurin yksityiskohdat tekevät siitä modernin. Ikkunaristikot, ulkoveritys ja sisustustyyli muokkaavat tästä kodista mieleisesi. Lounatuuli on saatavissa joko korkealla oleskelutilalla, jossa on pyöreä yläikkuna tai suoralla sisäkatolla.

Yksikerroksisessa mallissa olohuoneessa ja päämakuuhuoneessa on lattiaan asti ulottuvat ikkunat, jotka päästävät valon kauniisti sisään. Vaatehuone ja kodinhoituhuone tekevät arjesta sujuvaa.

Lounatuuli saatavissa myös 1,5 krs-mallina (kt. Myrskytuulen 165 1A pohja sivulla 13).

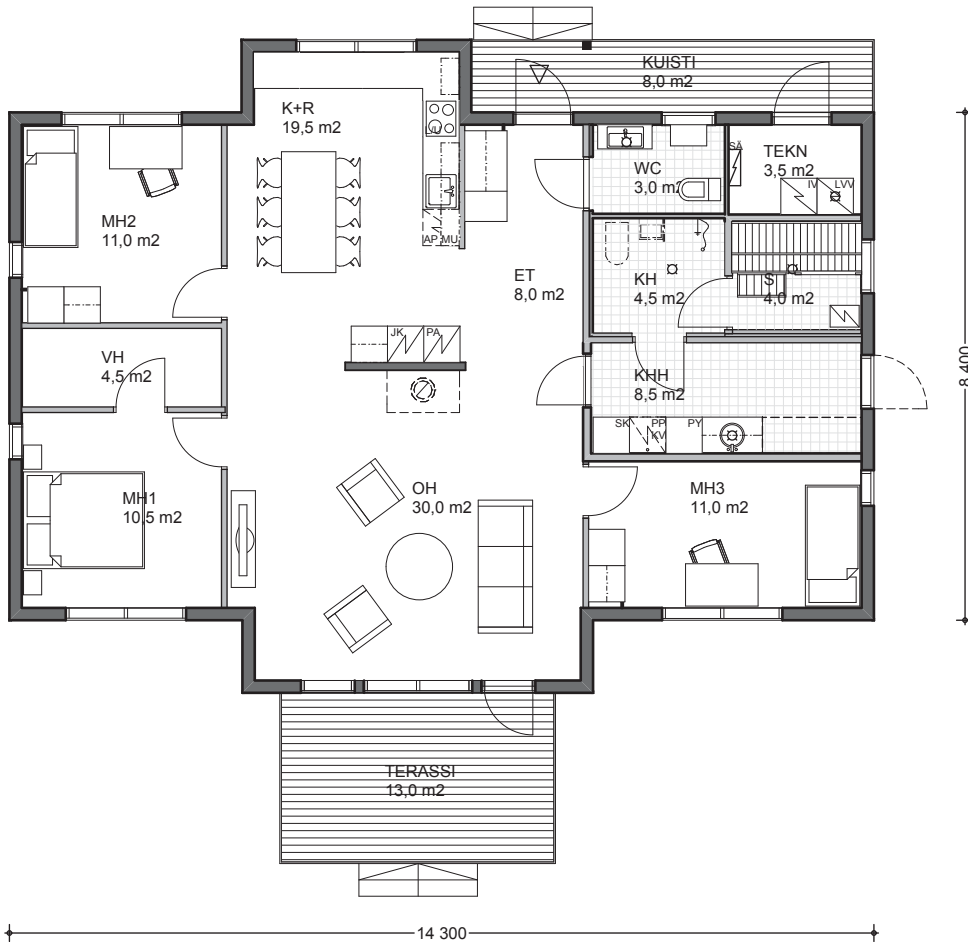

LOUNATUULI 130 3A

Kerrosala 131,5 m²
Huoneistoala 121,5 m²

Pohja 1:125
Pinta-alat laskettu FXL204-hirrellä.
Doc id: 20691 FXL204 (ilman pyöreää ikkunaa) /
19861 MLL204 (pyöreä ikkuna)

Kysy lisää
tämän mallin
pohjavaihtoehtoja
Honka-myyjältäsi.

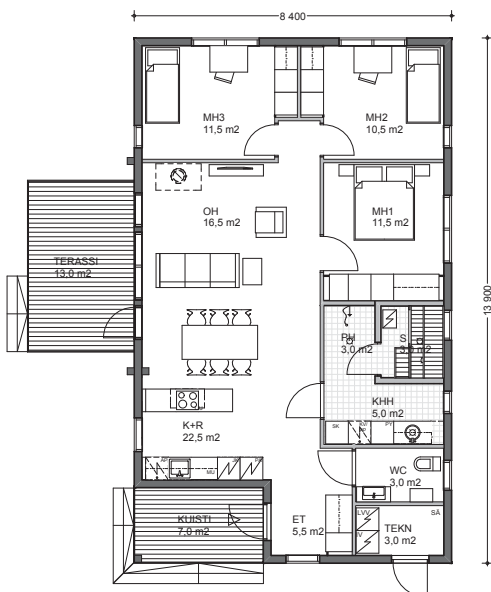

LOUNATUULI 110 1A

Kerrosala 110,0 m² Pohja 1:200
Huoneistoala 101,0 m² Pinta-alat laskettu FXL204-hirrellä.
Doc id: 20690

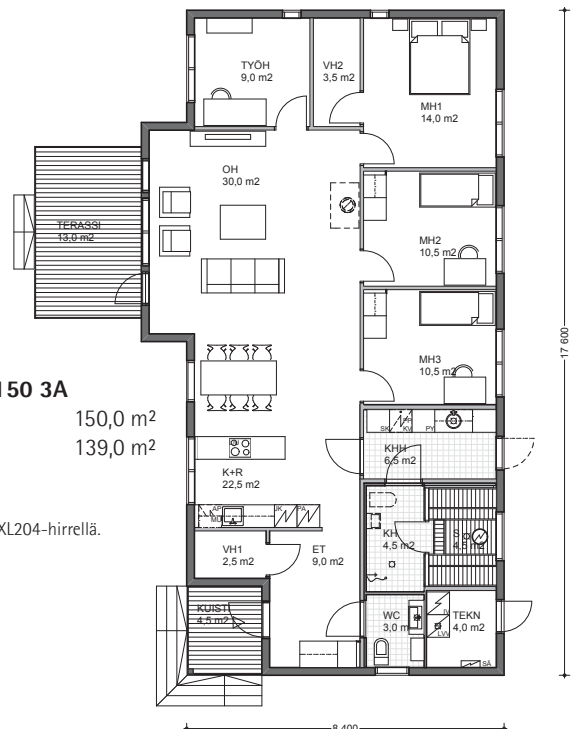

LOUNATUULI 150 3A

Kerrosala 150,0 m²
Huoneistoala 139,0 m²

Pohja 1:200
Pinta-alat laskettu FXL204-hirrellä.
Doc id: 20687

LOUNATUULI



HONKA Muuttovalmis

Saat tämän mallin
myös muuttovalmiina.
Lue lisää sivulta 60 tai
 netistä honka.fi.

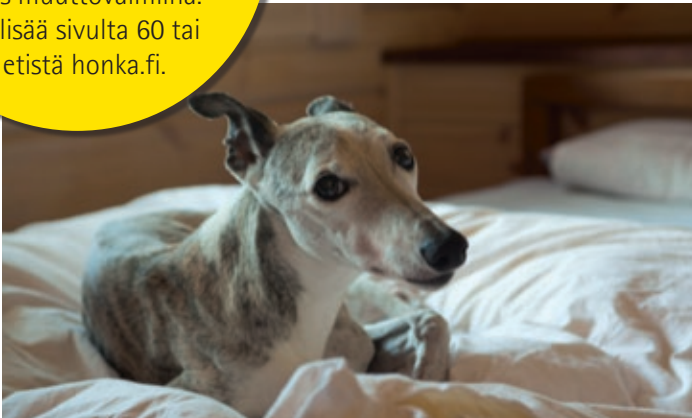

LOUNATUULI - kaksikerroksinen

Painumaton Honka Fusion -hirsi antaa Lounatuulelle modernin ilmeen. Mallin ikkunat on suunniteltu niin, että ne ovat siististi hirsien välissä ja ratkaisu näyttää harkitulta ja viimeistellyltä. Pohjaratkaisu on valoisa ja tehokas. Kaksikerroksisessa mallisessa oleskelutilat ovat alakerrassa ja makuuhuoneet sijaitsevat yläkerrassa. Alakerran keittiö, ruokailutila ja olohuone ovat erittäin valoisia isojen ikkunoiden ansiosta. Yläkerran erkkerin voi haluttaessa erottaa omaksi huoneekseen. Yläkerran korkeaan oleskelutilaan tulvii valoa suurten lattia- ja kattoon ulottuvien ikkunapintojen kautta. Avaa ranskalaisen parvekkeen ovi ja tunne leppeän lounatuulen kosketus.

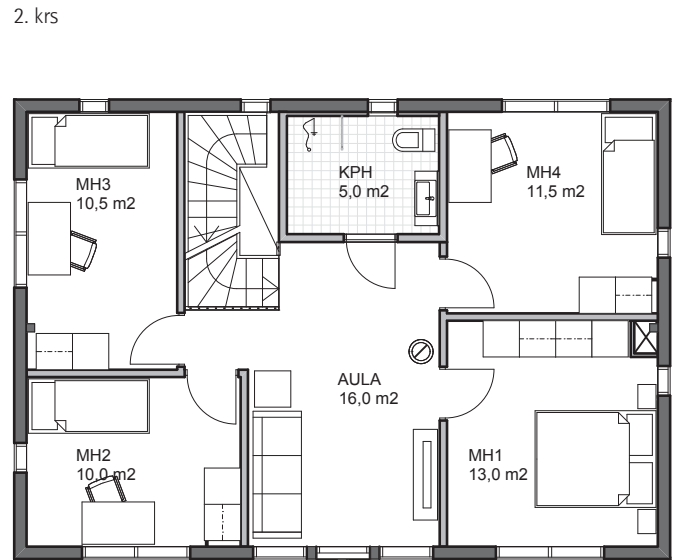
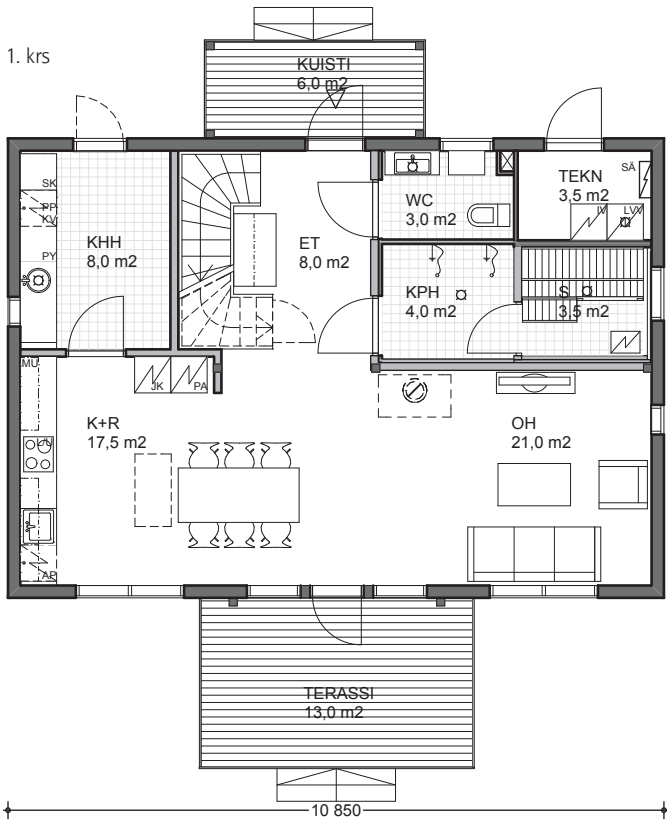

LOUNATUULI 160 1A

Kerrosala 160,0 m²
Huoneistoala 145,5 m²

Pohja 1:125
Pinta-alat laskettu FXL204-hirrellä.
Doc id: 20688

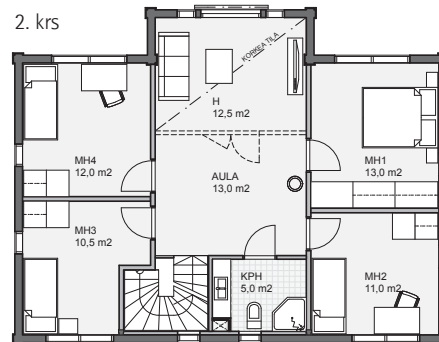
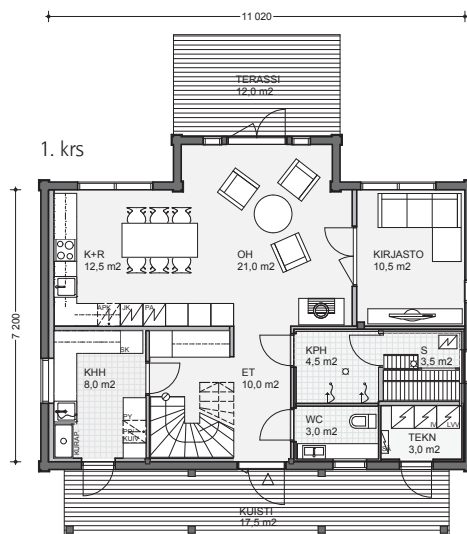

LOUNATUULI 180 1A

Kerrosala 180,0 m²
Huoneistoala 163,5 m²

Pohja 1:200
Pinta-alat laskettu FXL204-hirrellä.
Doc id: 20689

Kysy lisää
tämän mallin
pohjavaihtoehtoja
Honka-myyjältäsi.

HARMONIA



HONKA Muuttovalmis

Saat tämän mallin
myös muuttovalmiina.
Lue lisää sivulta 60 tai
 netistä honka.fi.



HARMONIA - yksikerroksinen

Harmonia on moderni ja selkeälinjainen massiivipuinen koti kaupunkiin. Ulkoarkkitehtuurin niukat yksityiskohdat korostavat hienosti massiivipuun elävää pintaa. Harmonian ulkväritys vaihtuu perheen toiveiden ja kaavan vaatimusten mukaisesti. Vaaleasävyinen Harmonia henkii raikkautta ja valoisuutta vastakohtana tummasävyisen Harmonian jylhälle arvokkuudelle.

Yksikerroksisissa ratkaisuissa kaikki tilat ryhmittyvät toimivaksi kokonaisuudeksi avaran olohuone-ruokailutilan ympärille. Olohuoneen isot ikkunat liittävät ulkotilan luontevasti sisätilaan luoden vehreästä pihasta luontevan osan sisäarkkitehtuuria. Isompien mallien päämakuuhuoneiden yhteydessä sijaitsevat tilavat vaatehuoneet. Kodinhoito- ja askarteluhuone tukee aktiivisen perheen arkea. Lasittamalla kuisti saadaan viihtyisää lisätilaa ruokailutilan jatkeeksi. Harmonia voidaan toteuttaa pulpetti-, murto- tai harjakattoisena.

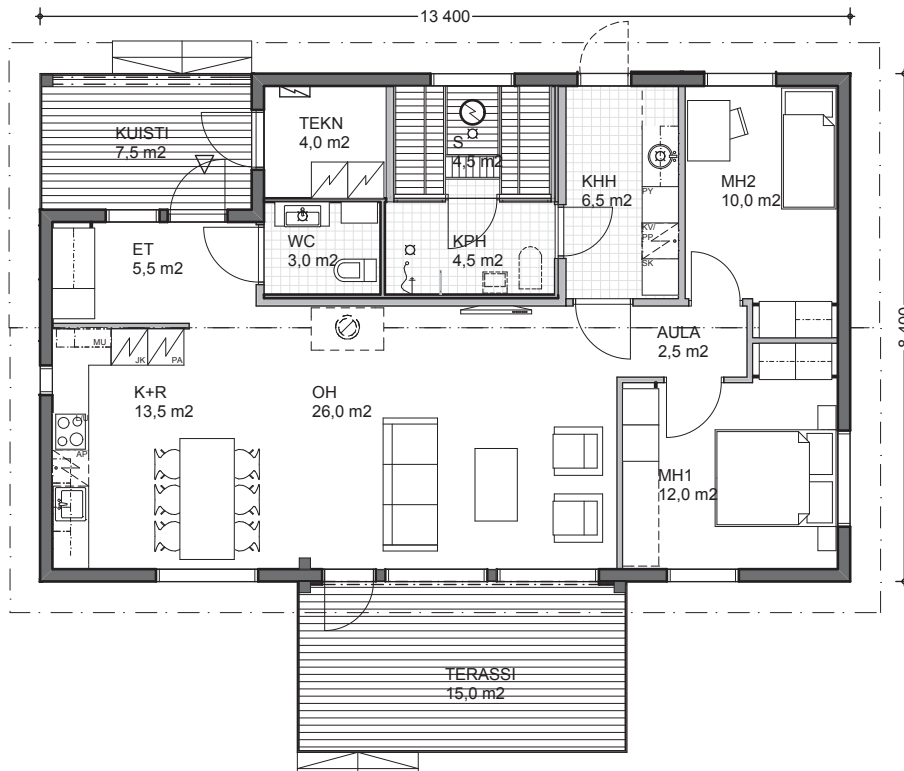

HARMONIA 105 1A

Kerrosala 105,0 m²
Huoneistoala 96,0 m²

Pohja 1:125
Pinta-alat laskettu FXL204-hirrellä.
Doc id: 20705

Kysy lisää
tämän mallin
pohjavaihtoehtoja
Honka-myyjältäsi.

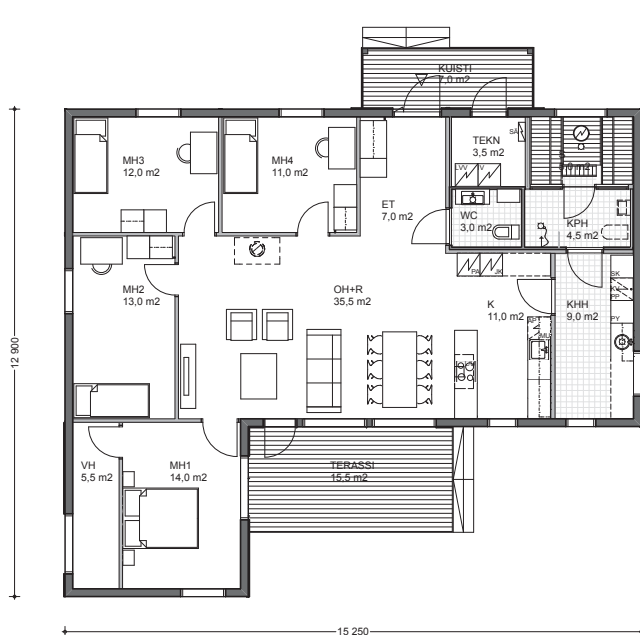

HARMONIA 150 3A

Kerrosala 150,0 m²
Huoneistoala 138,5 m²

Pohja 1:200
Pinta-alat laskettu FXL204-hirrellä.
Doc id: 20707

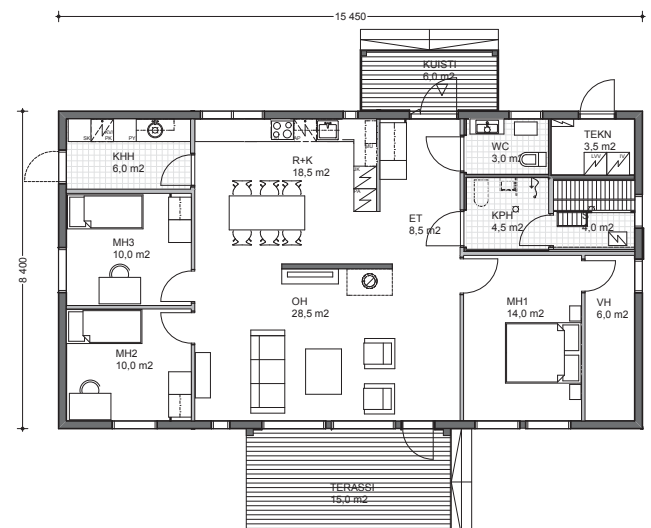

HARMONIA 130 4A

Kerrosala 130,0 m²
Huoneistoala 125,5 m²

Pohja 1:200
Pinta-alat laskettu FXL204-hirrellä.
Doc id: 20706

HARMONIA



HONKA Muuttovalmis

Saat tämän mallin myös muuttovalmiina. Lue lisää sivulta 60 tai netistä honka.fi.



HARMONIA - kaksikerroksinen

Harmonian sisätilojen arkkitehtuuri edustaa modernia niukkailmeistä kodikkuutta. Massiivipuupintojen elävyys ja kauneus korostuvat yhdistyessään muihin pintamateriaaleihin, luoden samalla kodikkaan ja rauhallisen tunnelman. Kaksikerroksisissa ratkaisuissa alakeran oleskelu- keittiö- ja saunatilat liittyvät luontevasti toisiinsa jättäen toisessa kerroksessa olevat makuuhuonetilat omaan rauhaansa.

Ensimmäisen kerroksen oleskelu- ja ruokailutilojen pohjaratkaisu on muunneltavissa siten, että suuret ikkunat voidaan sijoitella tontin näkymien mukaan. Lasittamalla kuisti saadaan viihtyisää lisätilaa ruokailutilan jatkeeksi. Yläkerran päämakuuhuoneen jatkeena on parveke, joka kutsuu nauttimaan ensimmäisistä auringon säteistä. Parvekkeella on myös helppo tuulettaa petivaatteita. Harmonia voidaan toteuttaa pulpetti-, murto- tai harjakattoisena.

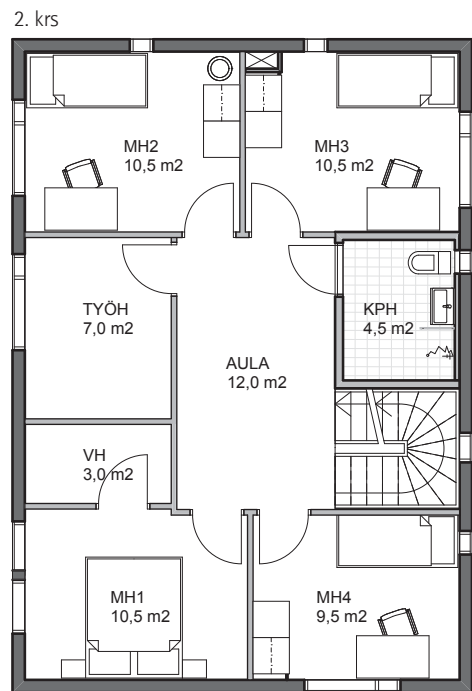
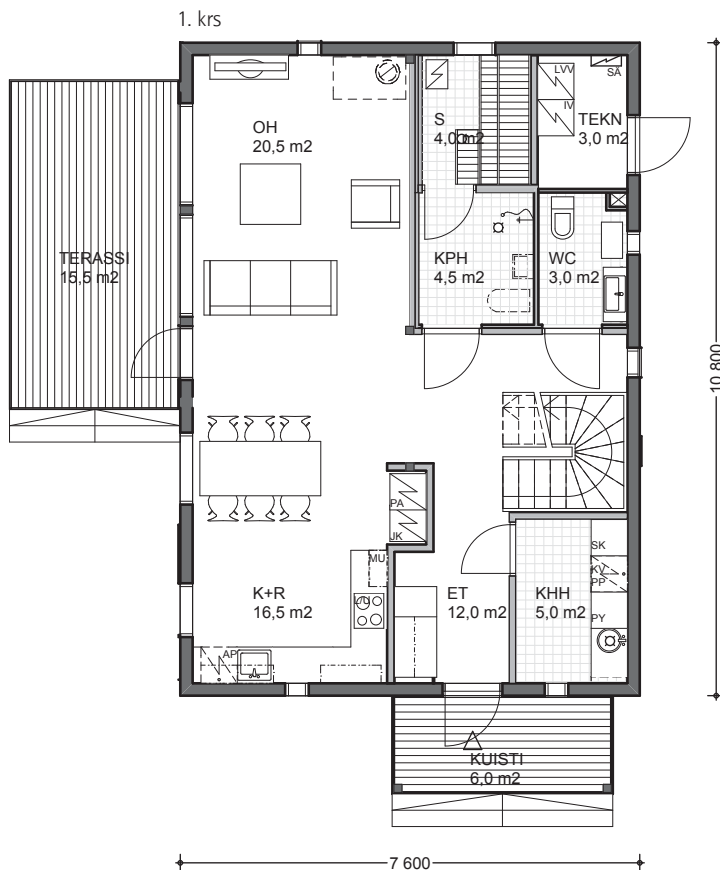

HARMONIA 160 1A

Kerrosala 160,5 m²
Huoneistoala 146,0 m²

Pohja 1:125
Pinta-alat laskettu FXL204-hirrellä.
Doc id: 20709

Kysy lisää
tämän mallin
pohjavaihtoehtoja
Honka-myyjältäsi.

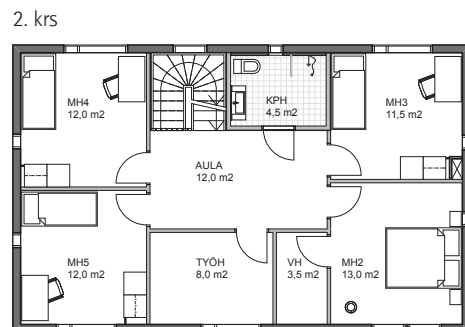
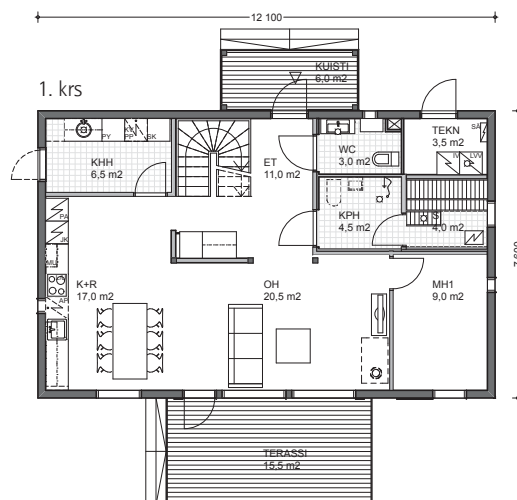

HARMONIA 180 3A

Kerrosala 180,0 m²
Huoneistoala 164,5 m²

Pohja 1:125
Pinta-alat laskettu FXL204-hirrellä.
Doc id: 20710

SOUL



SOUL

Hyvinkään asuntomessuille rakennettu talo Honka Lumi on Soul-talon esikuva. Molempien ytimenä on suojaisa sisäpiha. Avara näkymä suojaisalle sisäpihalle tervehtii tulijaa ovelta. Lasten leikkejä pihalla on helppo seurata keittiöstä ja oleskelutiloista. Autokatos ja varasto on sijoitettu osaksi taloa, jolloin sisäpihan suojaisuus korostuu. Tarvittaessa autokatos voidaan sijoittaa erilleen talosta.

Moderni, selkeälinjainen design sopii kaupunkiin. Rapatun hirsirunkoisen talon ulkonäkö muuntuu mieltymysten ja kaavamääräysten mukaan lisäämällä julkisivuihin puuta tehosteeksi. Talon voi myös verhoilla puulla kokonaan.

Kysy lisää
tämän mallin
pohjavaihtoehtoja
Honka-myyjäältäsi.

SOUL 180 2A

Kerrosala	174,0 m ²
Huoneistoala	150,0 m ²
Kerrosala, varasto	6,0 m ²

Pohja 1:125
Pinta-alat vaihtelevat valitun seinäratkaisun mukaan.
Doc id: 15226

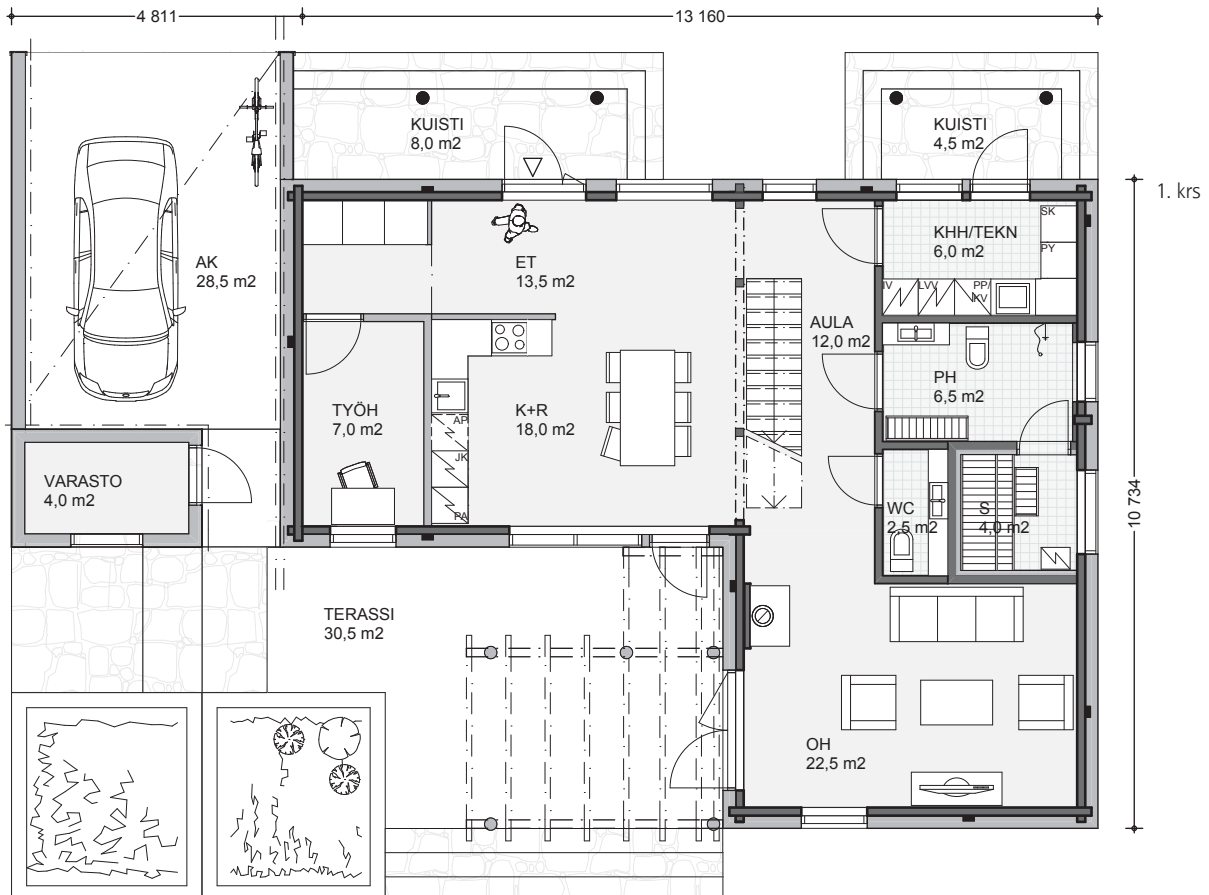
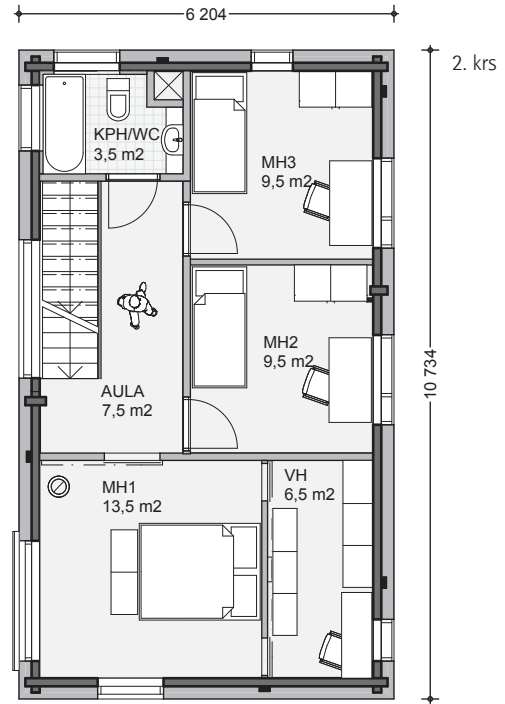

SOUL



1. krs

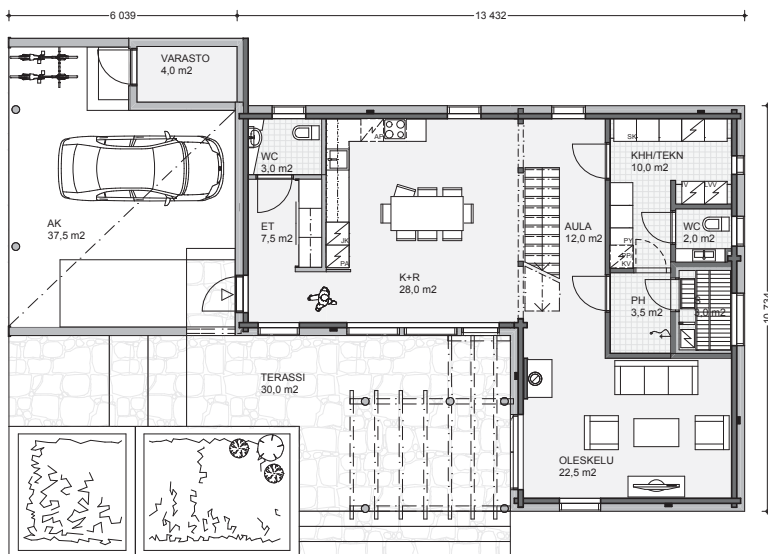

2. krs

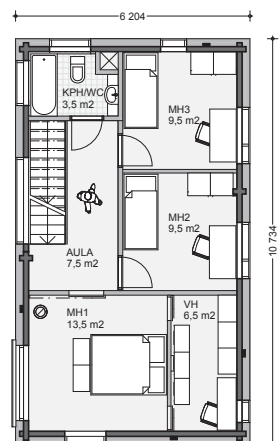

SOUL 180 1A

Kerrosala 174,0 m²
 Huoneistoala 150,0 m²
 Kerrosala, varasto 6,0 m²

Pohja 1:200
 Pinta-alat vaihtelevat valitun seinäratkaisun mukaan.
 Doc id: 15225



SOUL



1. krs

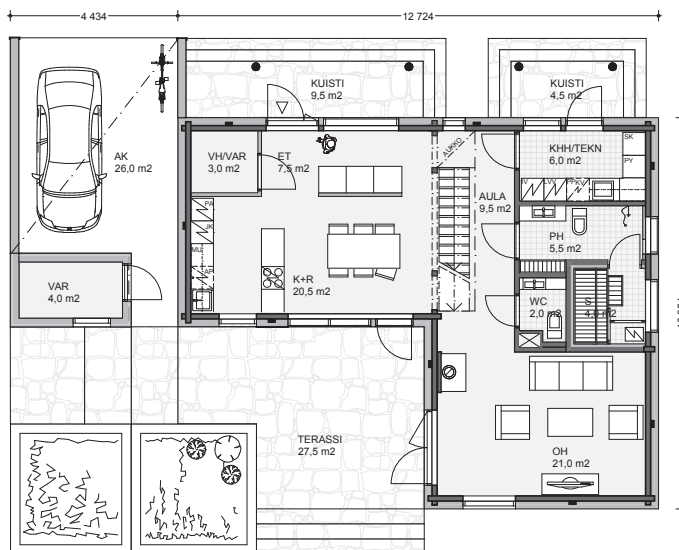

2. krs

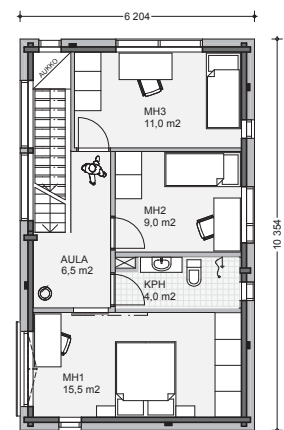

SOUL 160 1A

Kerrosala 160,0 m²
 Huoneistoala 137,5 m²
 Kerrosala, varasto 6,0 m²

Pohja 1:200
 Pinta-alat vaihtelevat valitun seinäratkaisun mukaan.
 Doc id: 15229

RUMBA



RUMBA

Rumba – siinä tahti on kohdallaan ja arki ei astu varpaille. Monessa perheessä pohditaan päivittäin, miten arjen rumba parhaiten hoidetaan. Oikeassa rytmissä se sujuu hienosti! Kapealle ja tiiviille kaupunkintontille suunnitellun talon näkymät avautuvat pääasiassa kolmeen suuntaan. Isompia ikkunoita voidaan ryhmittää myös toiselle pitkälle sivulle näkymien ja tontin niin salliessa. Rumban saat sekä harja- että pulpettikattoisena. mieltymysten ja kaavamääräysten mukaan. Reipasrytmisen päivän vastapainoksi vanhempien makuuhuoneeseen on antoisaa vetäytyä illalla. Huoneessa on ripaus arjen luksusta: takkavaraus ja parveke. Lapsiperheelle talon eteinen on oikea unelma: lastenrattaat mahtuvat "sisäparkkiin" ja silti vaate- ja kenkäsäilytykseen jää runsaasti tilaa.

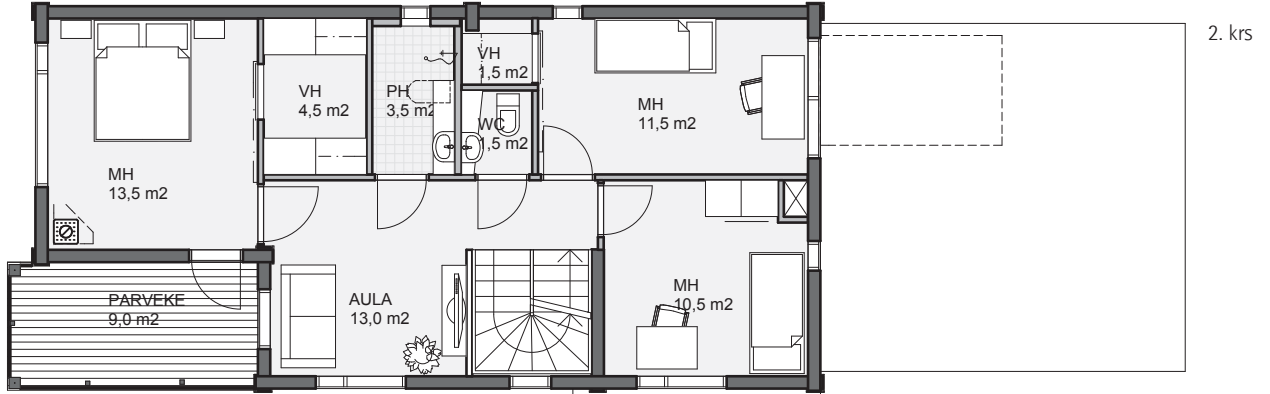

RUMBA 150 2A
 Kerrosala (sis. var) 150,0 m²
 Huoneistoala (sis. var) 131,5 m²

Pohja 1:125
 Pinta-alat vaihtelevat valitun seinäratkaisun mukaan.
 Doc id: 15433

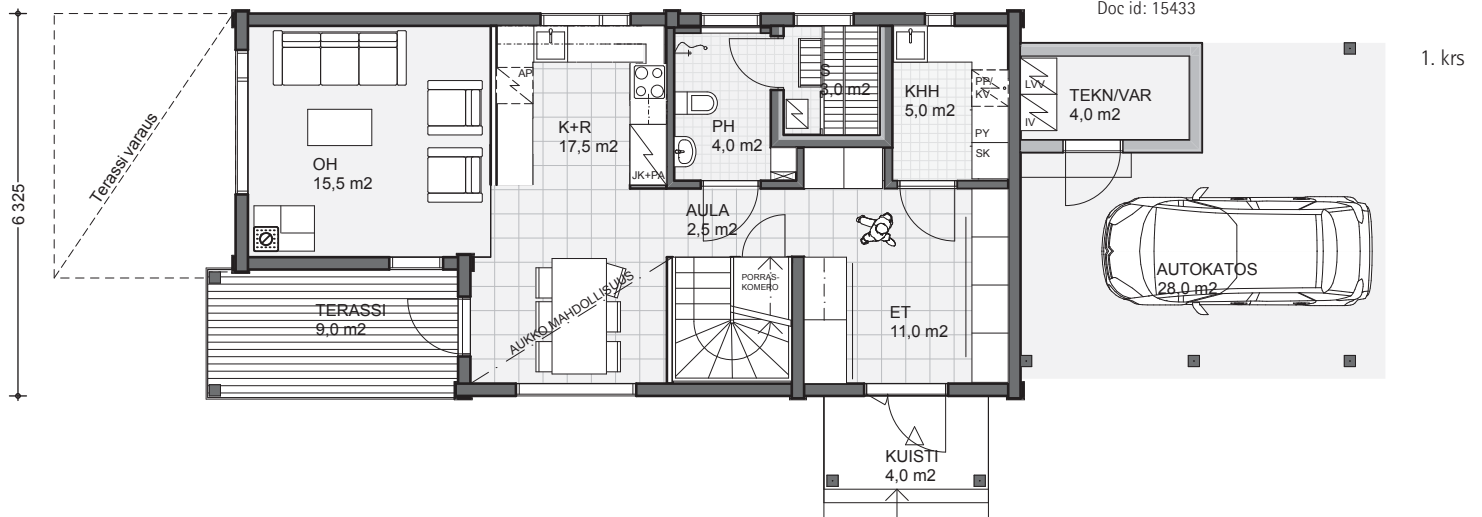

RUMBA 150 1A
 Kerrosala (sis. var) 150,0 m²
 Huoneistoala (sis. var) 131,5 m²

Pohja 1:200
 Pinta-alat vaihtelevat valitun seinäratkaisun mukaan.
 Doc id: 15432

Kysy lisää
 tämän mallin
 pohjavaihtoehtoja
 Honka-myyjältäsi.

APOLLO



APOLLO

Suuret, osittain puurutilöiden suojaamat ikkunapinnat rytmittävät julkisivua, jossa vuorottelevat massiivipuu ja rappaus. Pohjan muuntelu on tässä mallissa suunniteltu helpoksi: keskelle taloa sijoittuvat esimerkiksi kahteen suuntaan antavat avarat keittiö-, ruokailu- ja oleskelutilat, joiden kokoa voi muuttaa yksilöllisesti. Talon toinen pääty on pyhitetty makuuhuoneille, toiseen on keskitetty sauna- ja kodinhoitotilat. Iso kattoikkuna tuo valoa katetulle atrium-pihalle.

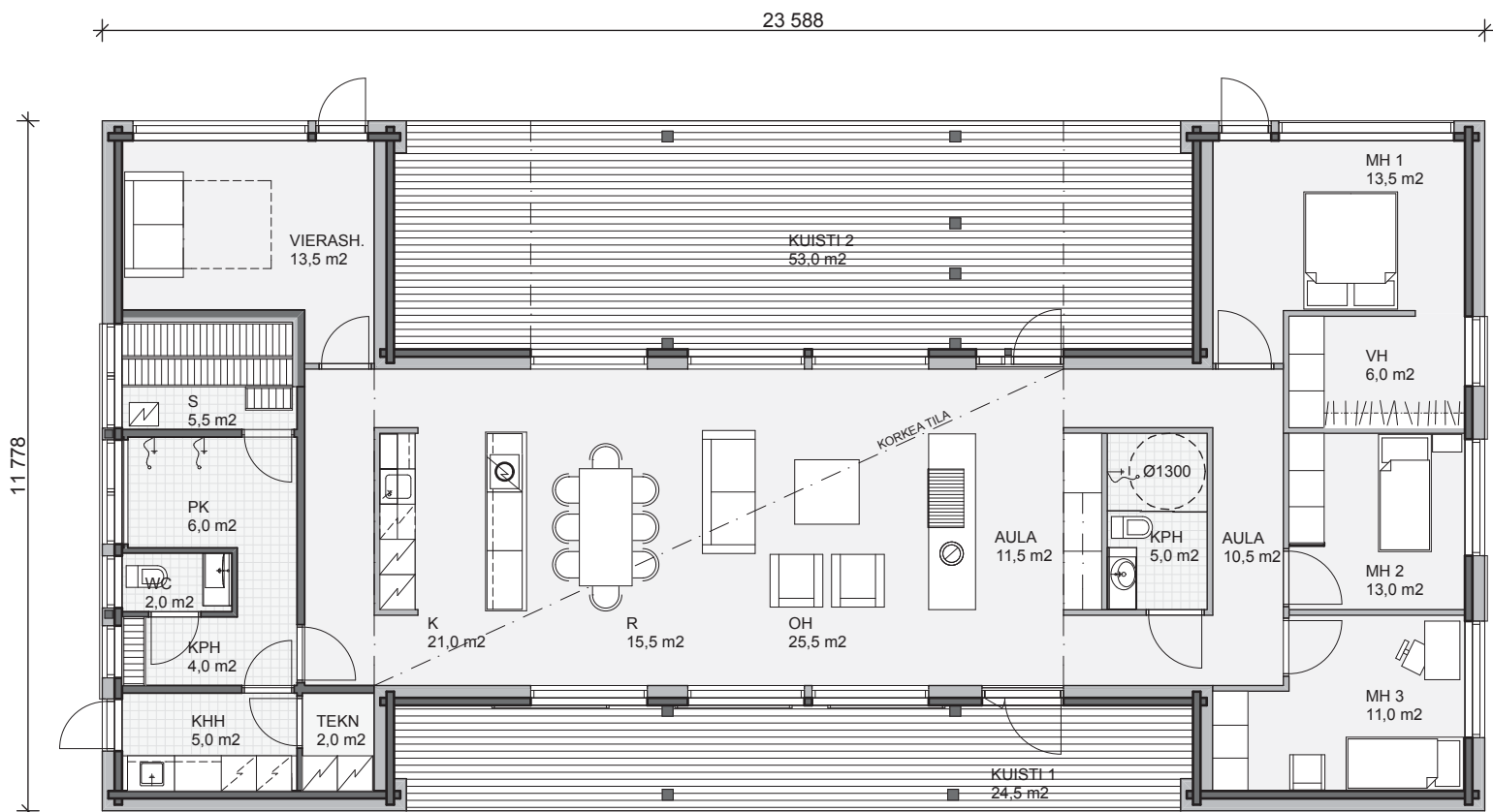

APOLLO 200 1A

Kerrosala

200,0 m²

Huoneistoala

172,0 m²

Pohja 1:125

Pinta-alat vaihtelevat valitun seinäratkaisun mukaan.

Doc id: 13587

MAMBO



MAMBO

Mambo on tyylikäs omakotitalo, jonka suuret ikkunapinnat kutsuvat luonnonvalon osaksi sisustusta. Tilaratkaisuissa korostuvat edustavuus ja muunneltavuus: kirjasto aukeaa olohuoneeseen, johon se voidaan yhdistää. Erillinen saunarakennus saunatupineen tuo luksusta arkeen.

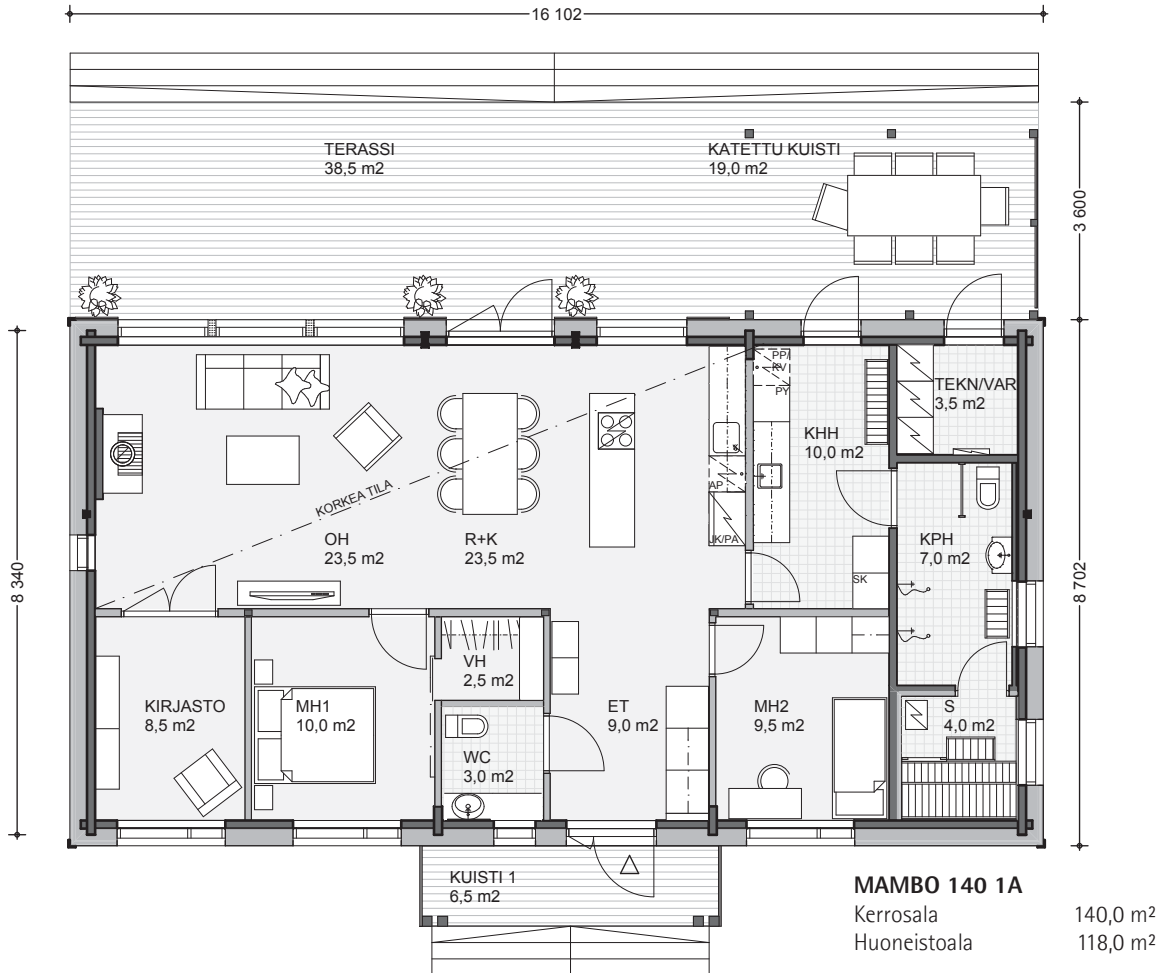

Pohja 1:200
 Pinta-alat vaihtelevat valitun seinäratkaisun mukaan.
 Doc id: 15165

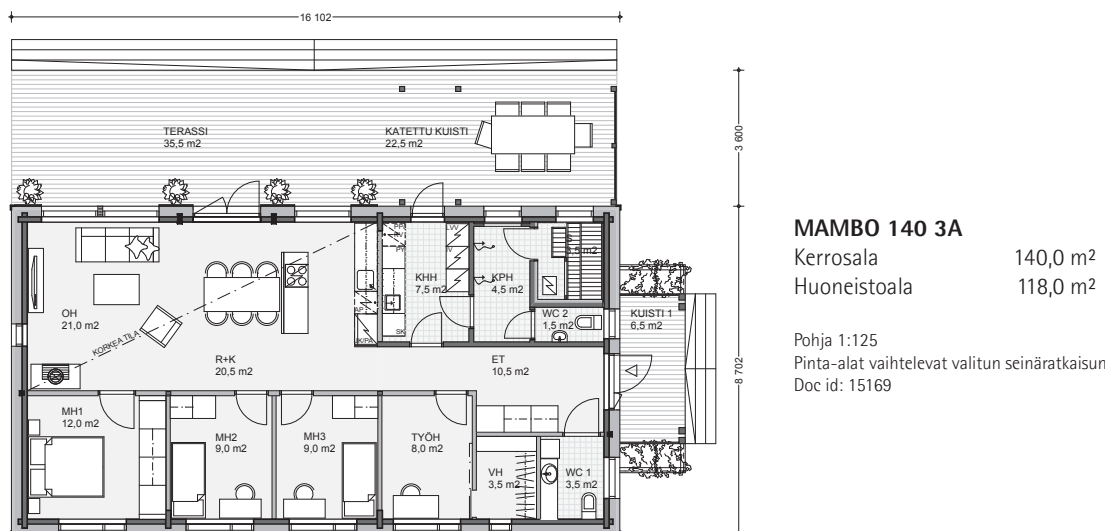

Pohja 1:125
 Pinta-alat vaihtelevat valitun seinäratkaisun mukaan.
 Doc id: 15169



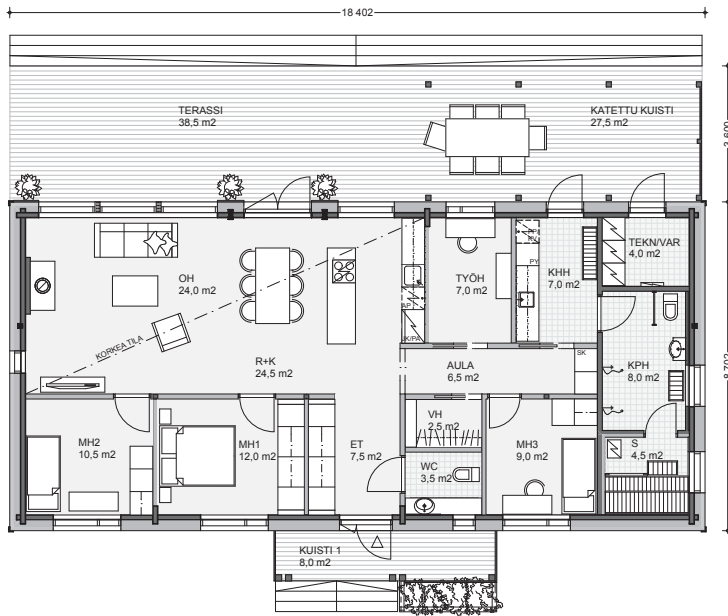

MAMBO 160 1A

Kerrosala 160,0 m²
Huoneistoala 136,0 m²

Pohja 1:200
Pinta-alat vaihtelevat valitun seinäratkaisun mukaan.
Doc id: 14995

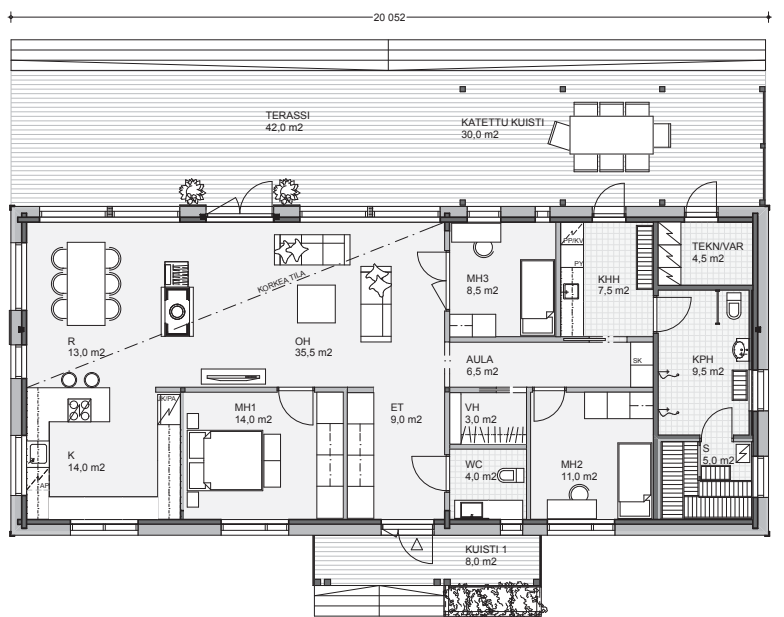

MAMBO 175 2A

Kerrosala 174,5 m²
Huoneistoala 150,5 m²

Pohja 1:200
Pinta-alat vaihtelevat valitun seinäratkaisun mukaan.
Doc id: 14961

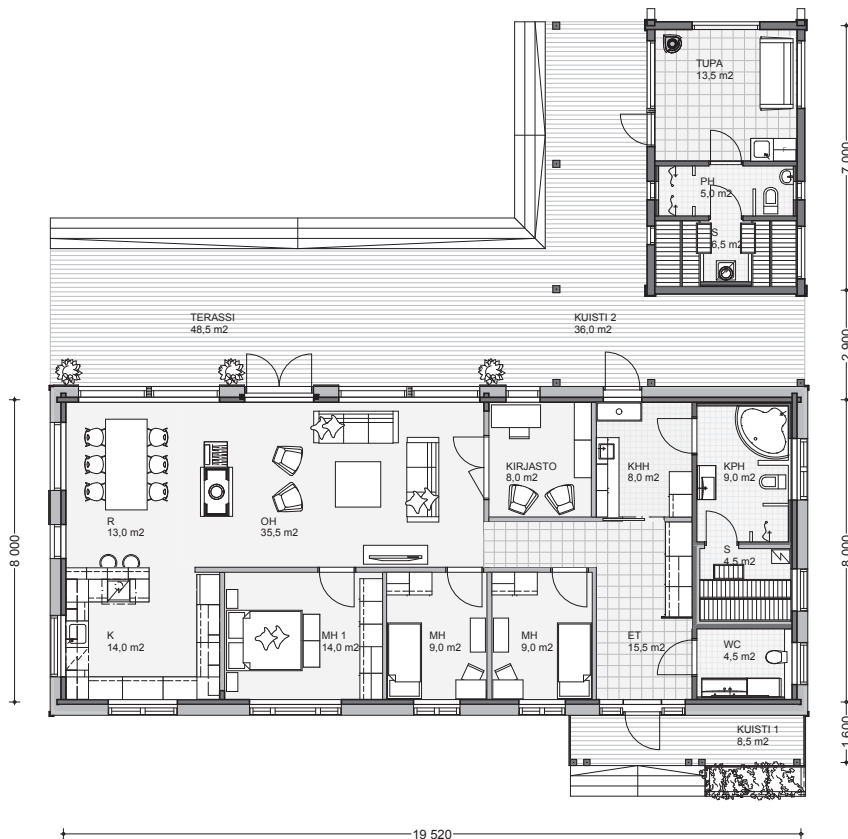

MAMBO 205 1A

Kerrosala 204,5 m²
Huoneistoala 176,0 m²

Pohja 1:200
Pinta-alat vaihtelevat valitun seinäratkaisun mukaan.
Doc id: 11098

Kysy lisää
tämän mallin
pohjavaihtoehtoja
Honka-myyjältäsi.

BLUES



BLUES

Persoonallinen Blues on suunniteltu monipuolista asumista silmällä pitäen. Modernin massiivipuisen omakotitalon monikäyttöiset tilat kuten puolilämmin ulkokuisti ja eteisen yhteydessä sijaitseva monikäyttötila ovat omiaan harrastuksia varten. Blues on aito Honka Fusion -talo, jossa yksityiskohtien minimalistinen ilme ja eri rakennusmateriaalien yhdistelmä toteutuu parhaimmillaan. Julkisivu on pääosin rapattu.

Ikkunat, sisäänkäynnit ja huonetilat avautuvat kolmeen suuntaan, joten talo voidaan sijoittaa lähes kiinni tontin rajaan. Pienen tontin oleskelupiha jää näin mahdollisimman suureksi.

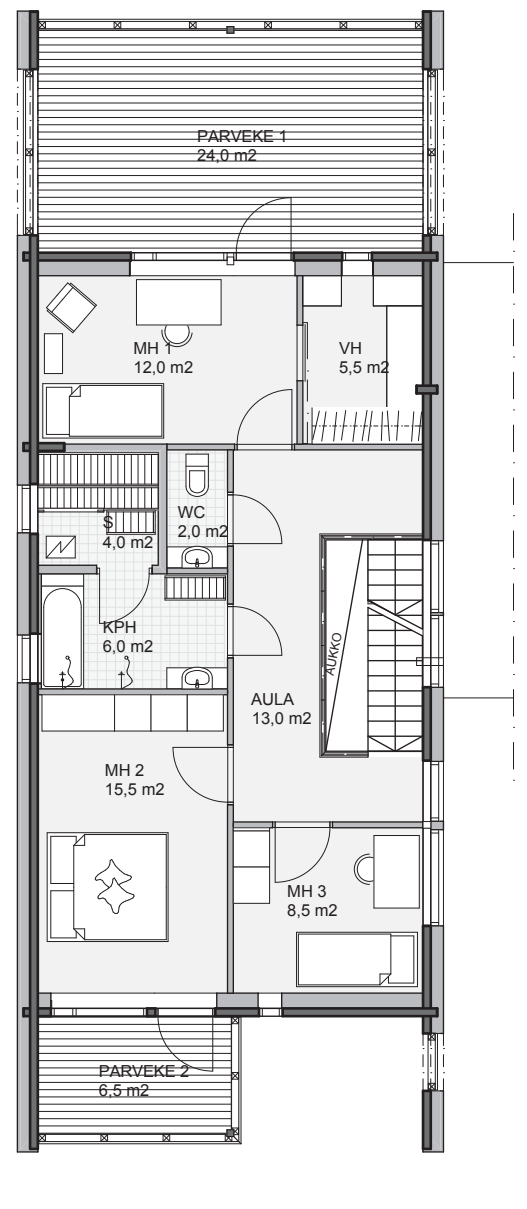
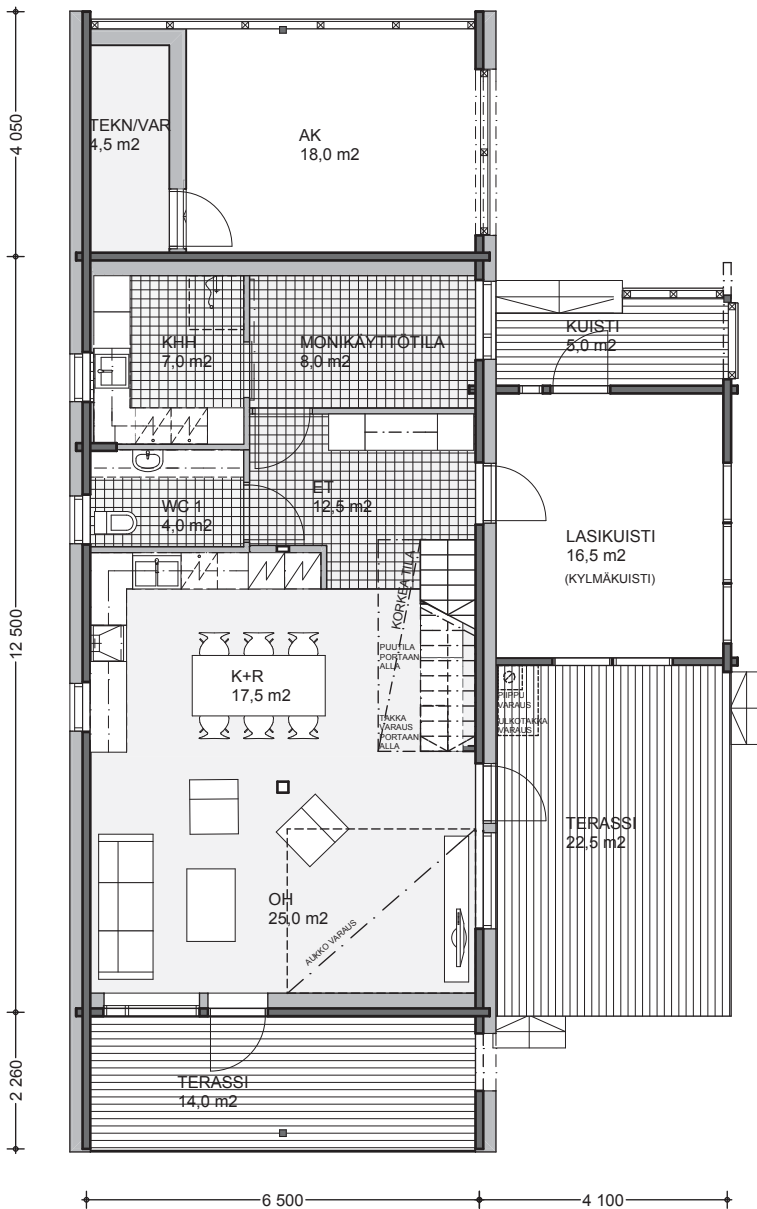

BLUES 180 1A

Kerrosala 180,0 m²
Huoneistoala 150,0 m²

Pohja 1:125
Pinta-alat vaihtelevat valitun seinäratkaisun mukaan.
Doc id: 013737

LEIVO



LEIVO

Leivo on perinteinen omakotitalo, jossa on kodikas tunnelma. Keittiö sijaitsee keskellä taloa ruokailutilan ja olohuoneen välissä, jolloin tehokkaaseen pohjaratkaisuun on saatu huomattavaa avaruutta. Korotettu, vino sisäkatto sekä näkymät talon lävitse lisäävät tilan tuntua. Keittiötä ja ruokailutilaa vaihtavat helposti paikkaa, jos haluat mieluummin näkymät ulos keittiössä kokkaillessasi. Leivo-taloon sopiva autokatos/varasto -yhdistelmä täydentää kokonaisuuden. Viimeistely ulkonäkö on taattua Honka-laatua.

LEIVO 120 1A

Kerrosala 120,0 m² Pohja 1:125
Huoneistoala 109,5 m² Pinta-alat vaihtelevat valitun seinäratkaisun mukaan.
Doc id: 15276

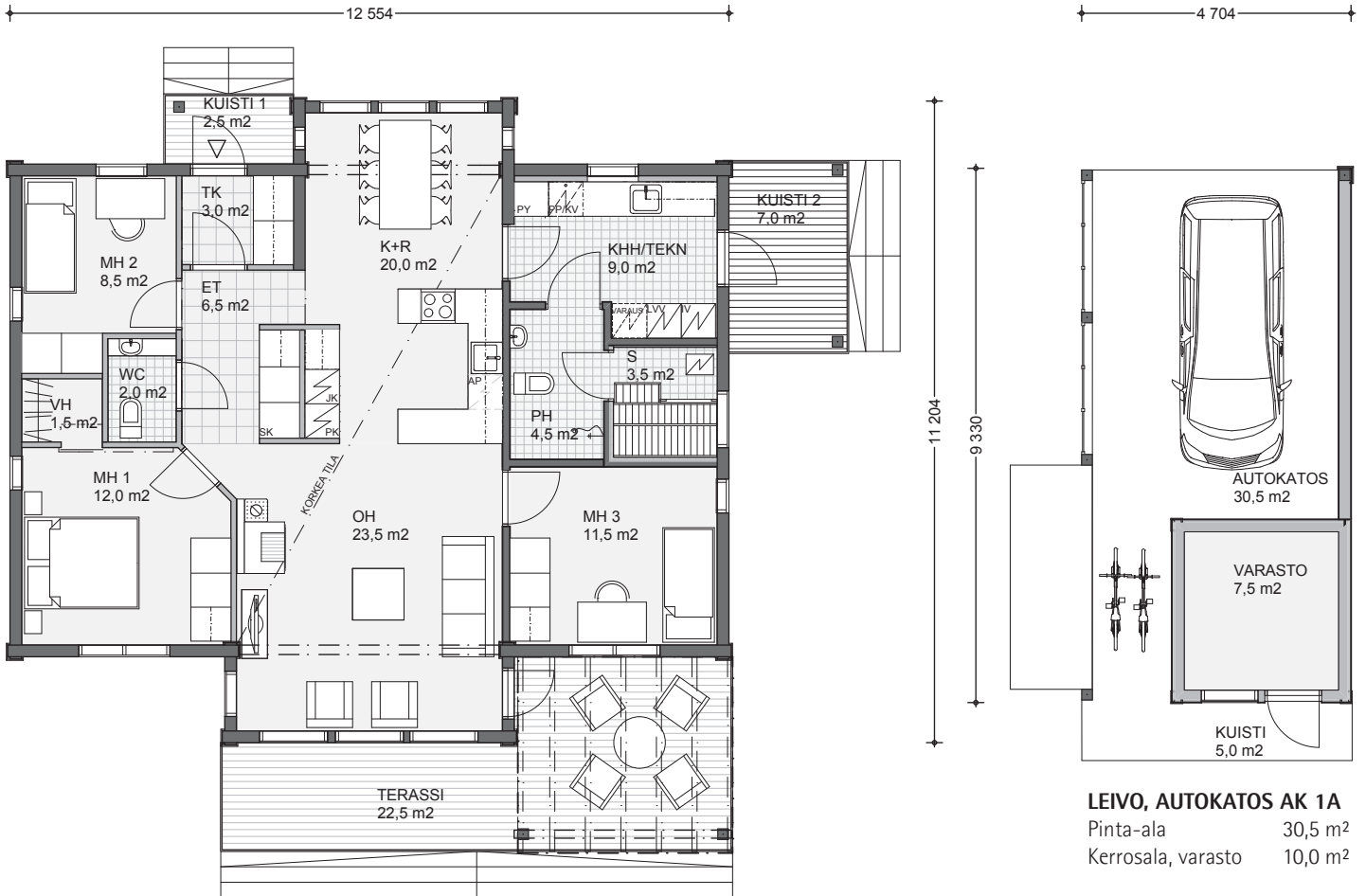

LEIVO, AUTOKATOS AK 1A
Pinta-ala 30,5 m²
Kerrosala, varasto 10,0 m²

Pohja 1:125
Pinta-alat vaihtelevat valitun seinäratkaisun mukaan.
Doc id: 15598

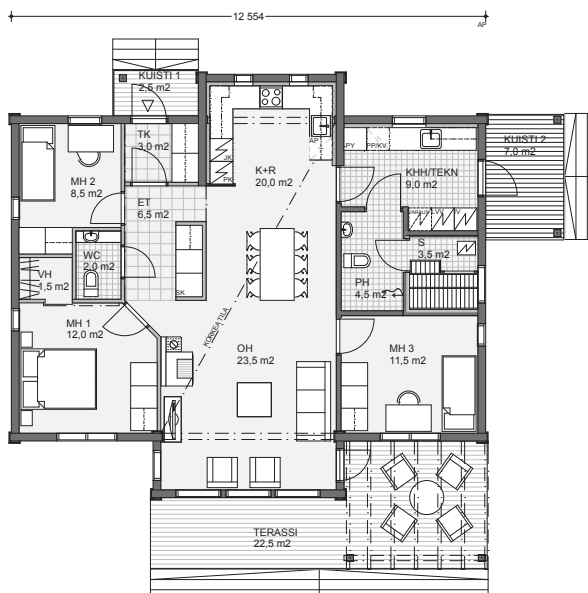

LEIVO 120 2A

Kerrosala 120,0 m²
Huoneistoala 109,5 m²

Pohja 1:200
Pinta-alat vaihtelevat valitun seinäratkaisun mukaan.
Doc id: 15606

Kysy lisää
tämän mallin
pohjavaihtoehtoja
Honka-myyjältäsi.

NIEMI



Niemi on yksikerroksinen omakotitalo, jonka sydämenä on olohuoneen, keittiön ja eteisen muodostama kokonaisuus. Talo sopii erinomaisesti kodiksi pienelle lapsiperheelle. Tilava tuulikaappi huomioi lapsien tai kotieläinten kanssa liikkumisen haasteet.

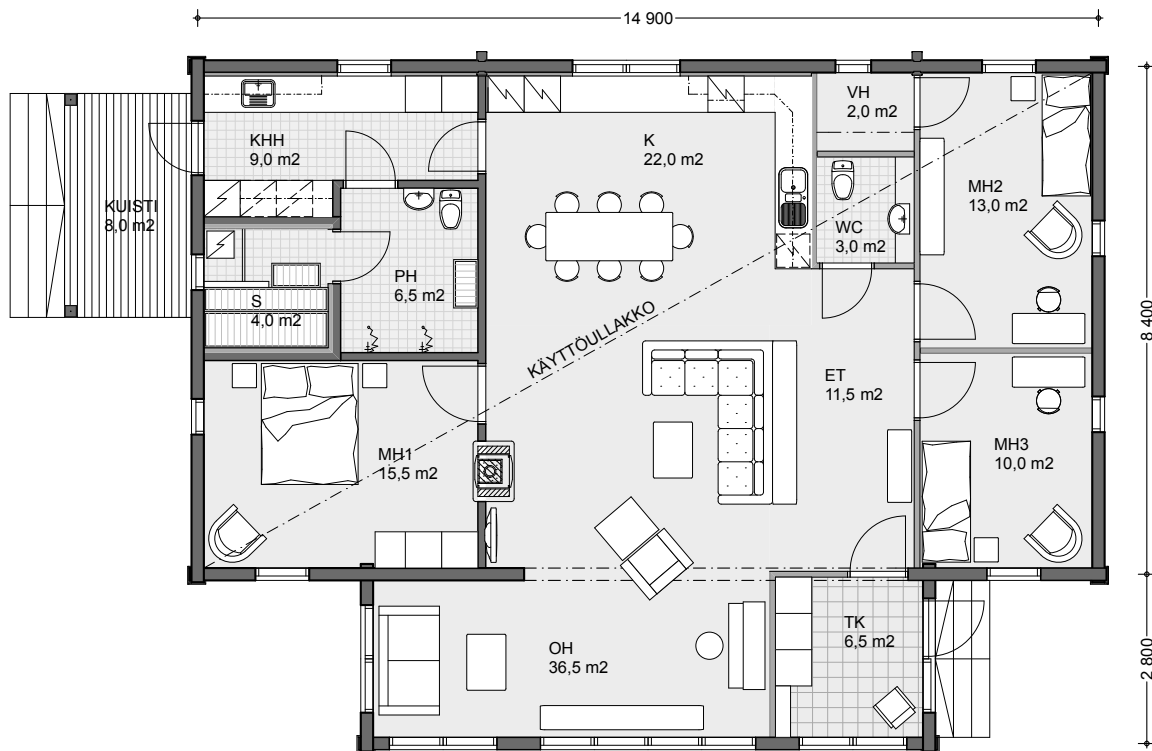

NIEMI 155 1A

Kerrosala 156,5 m²
Huoneistoala 145,0 m²

Pohja 1:125
Pinta-alat vaihtelevat valitun seinäratkaisun mukaan.
Doc id: 6973



L-mallinen Tähkä sopii isonkin perheen kodiksi. Kolmen makuuhuoneen lisäksi työhuoneen voi halutessaan ottaa makuuhuonekäyttöön. Yksikerroksisen kodin sauna- ja kodinhoitotilat on sijoitettu omaksi osastokseen. Kuraeteinen takakuistin sisäänkäynnin yhteydessä helpottaa koira- tai lapsiperheen arkea. Kahteen suuntaan antava takka on upea tilanjakaja olohuoneen ja ruokailutilan välillä.

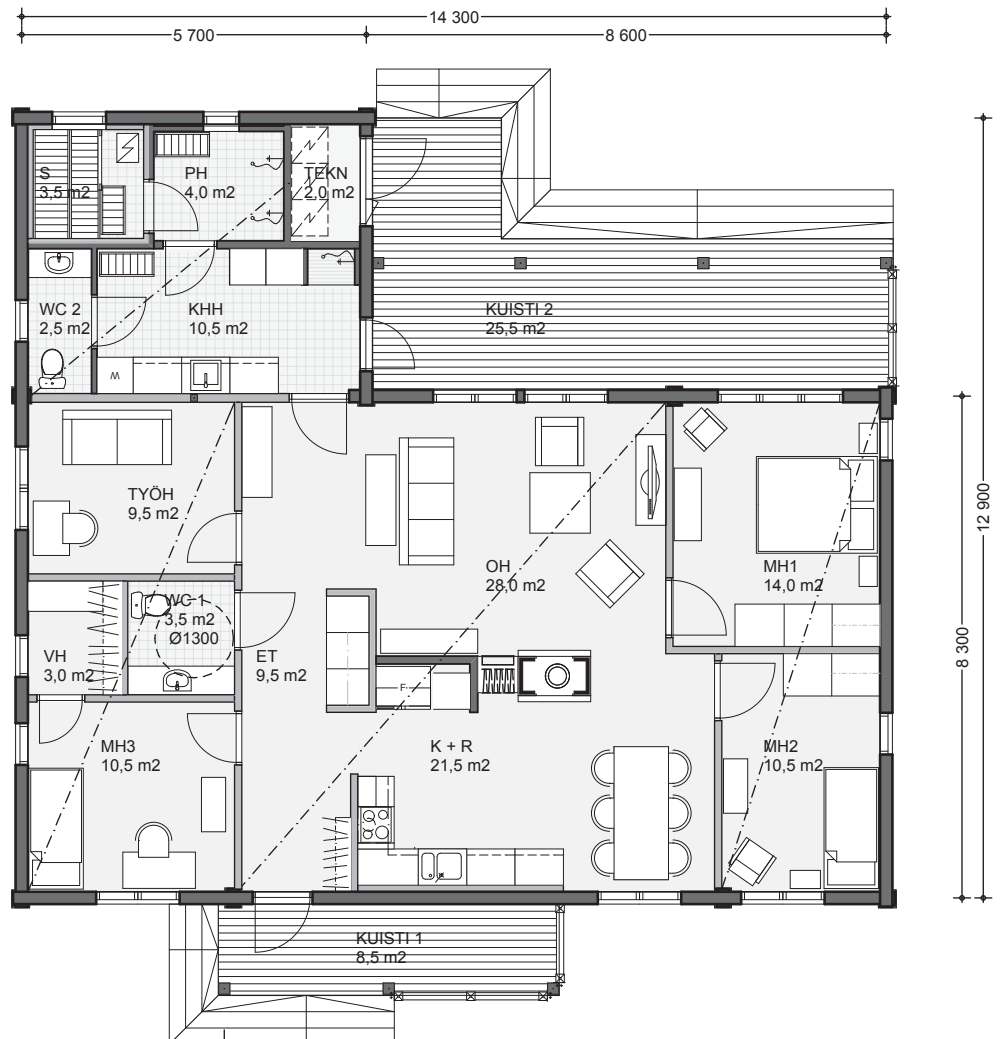

TÄHKÄ 150 1A

Kerrosala 150,0 m²
Huoneistoala 138,0 m²

Pohja 1:125
Pinta-alat vaihtelevat valitun seinäratkaisun mukaan.
Doc id: 13191

KAURAPELTO



Kaurapello on sympaattinen pienen perheen koti. Tilava tupa muodostaa kodin keskiön. Katetulle vilvoitteluterassille on pääsy myös olohuoneesta. Sisäänkäynti on reilusti katteen alla suojaten sateelta ja lumelta.

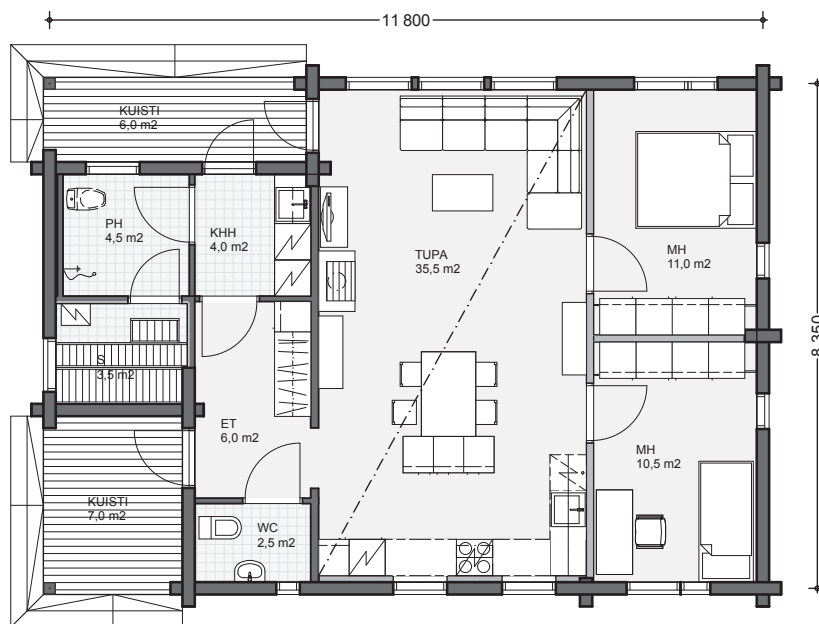

KAURAPELTO 90 1A

Kerrosala 90,0 m²
Huoneistoala 81,0 m²

Pohja 1:125
Pinta-alat vaihtelevat valitun seinäratkaisun mukaan.
Doc id: 13454

PUISTO



Arki sujuu mukavasti Puiston suojissa. Kodin suosikkipaikalle, ruokapöydälle, on oma tila keittiön erkerissä. Tilavat makuuhuoneet lisäävät viihtyvyyttä. Takapihan suuri pergolaterassi, johon vanhempien makuuhuoneesta on oma käynti, kutsuu loikoilemaan pihapuiden varjoon.

PUISTO 120 1A

Kerrosala 120,0 m²

Huoneistoala 110,0 m²

Pohja 1:125

Pinta-alat vaihtelevat valitun seinäratkaisun mukaan.

Doc id: 13584

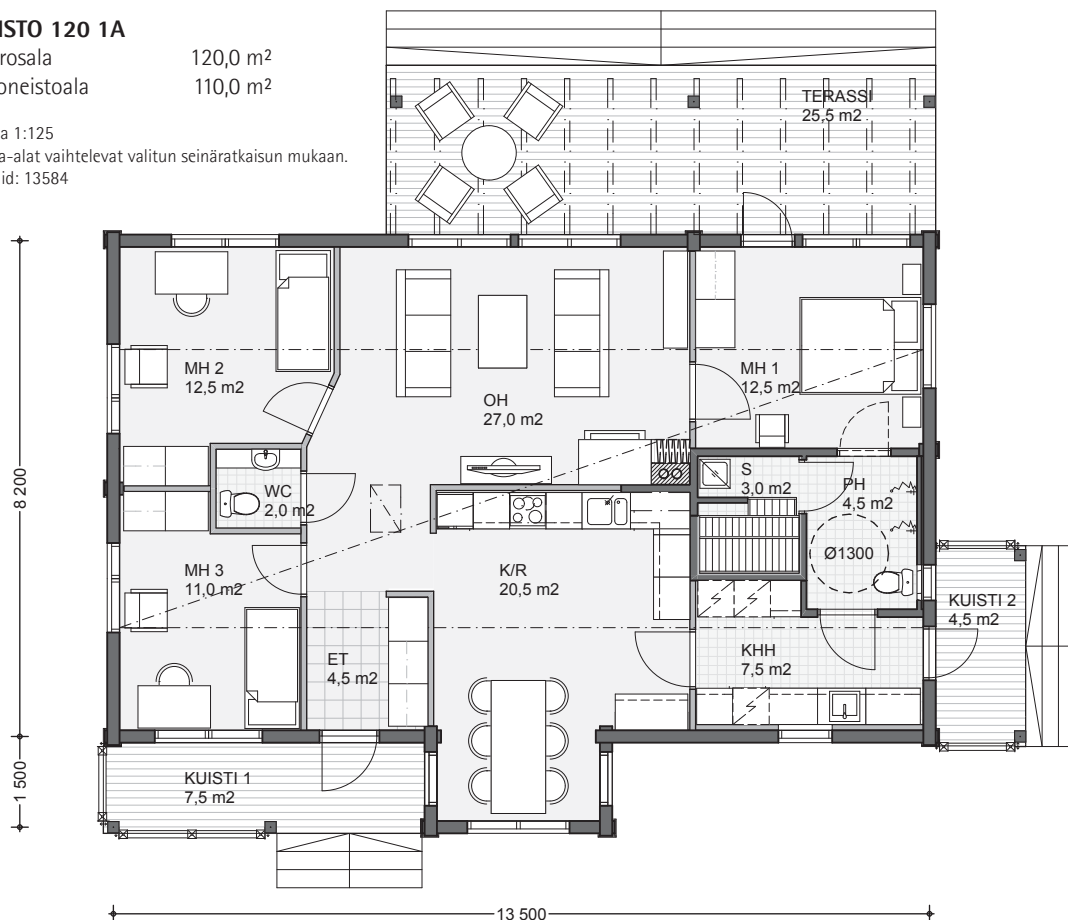

CELLO



Komea Cello tekee vaikutuksen ilmeikkäällä julkisivullaan, jota hallitsevat suuret ikkunat ja eri tasoissa polveileva katto. Monikäyttöinen tilaratkaisu on omiaan lisäämään muunneltavuutta; kodin toiminnoille, yhdessäololle ja rauhoittumiselle on omat tilansa.

CELLO

Kerrosala 209,5 m² Pohja 1:150
 Huoneistoala 195,0 m² Pinta-alat vaihtelevat valitun seinäratkaisun mukaan.
 Doc id: 0568

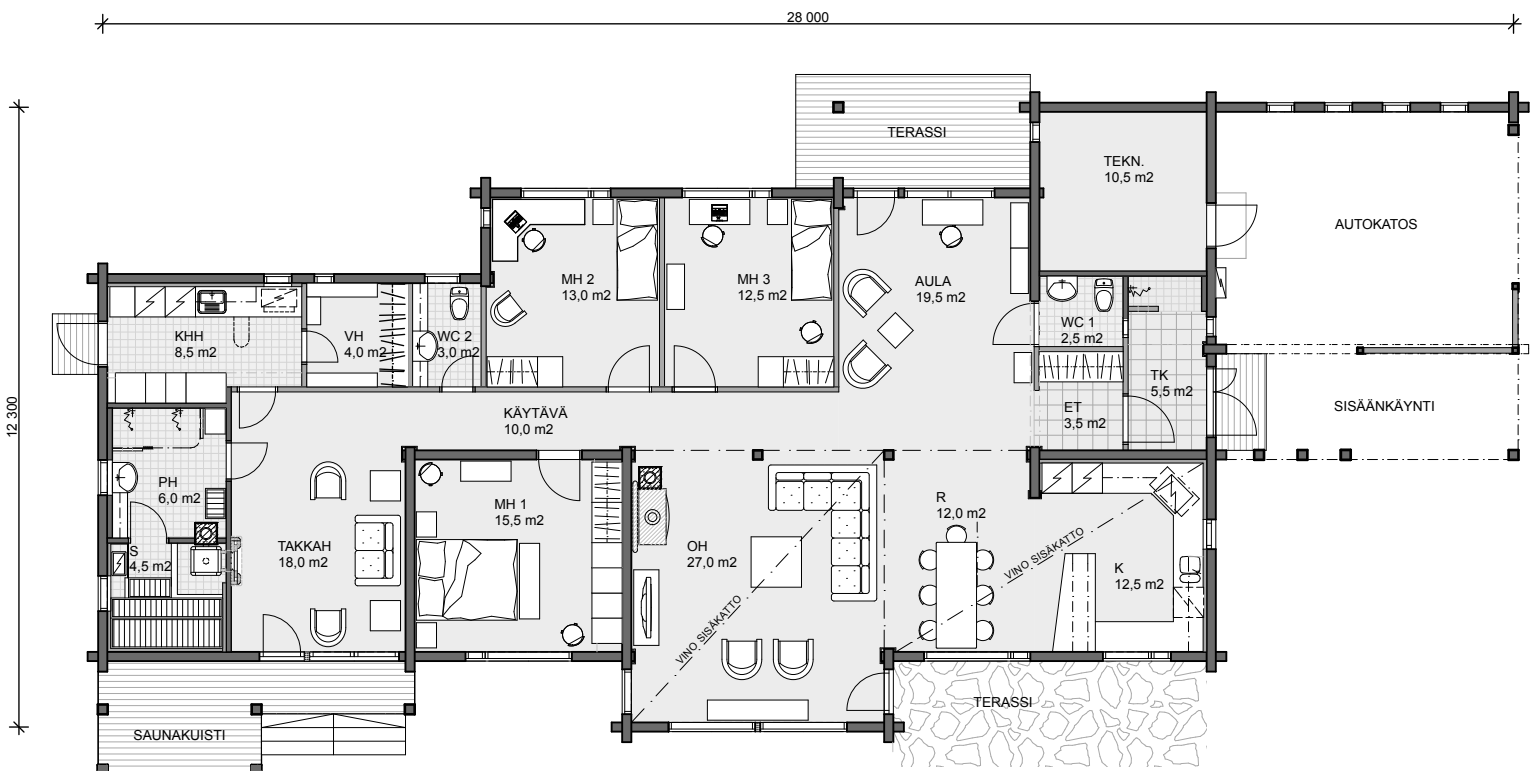

HARJU



Harju on perinteisen kaunis hirsitalo. Lämminhenkisen kodin konstailematon pohjapiirustus perustuu suosittuun tilaratkaisuun. Makuuhuoneet reunustavat keskellä sijaitsevaa yhtenäistä oleskelu- ja keittiötilaa. Harju onkin todellinen tilaihme. Saunassa on tilavaraus myös puukiukaalle, jolloin kiuas ja takka voidaan asentaa samaan hormiin.

Kysy lisää
tämän mallin
pohjavaihtoehtoja
Honka-myyjältäsi.

HARJU 105 1A

Kerrosala	106,5 m ²
Huoneistoala	97,5 m ²
Kerrosala	106,5 m ²

Pohja 1:125
Pinta-alat vaihtelevat valitun seinäratkaisun mukaan.
Doc id: 15638

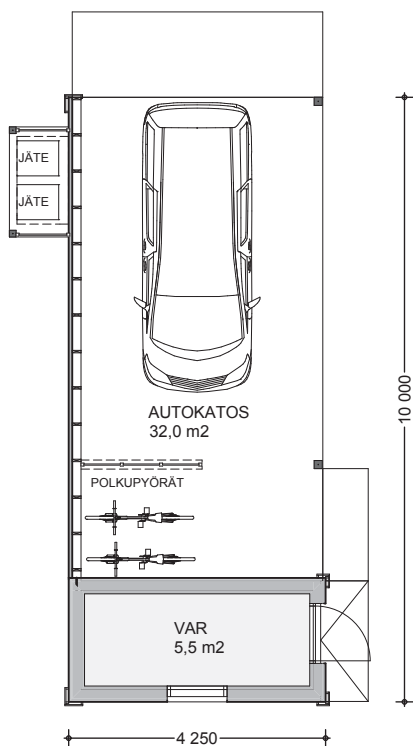

HARJU, AUTOKATOS 1

Pinta-ala	32,0 m ²
Kerrosala, varasto	8,5 m ²

Pohja 1:125
Pinta-alat vaihtelevat valitun seinäratkaisun mukaan.
Doc id: 15633

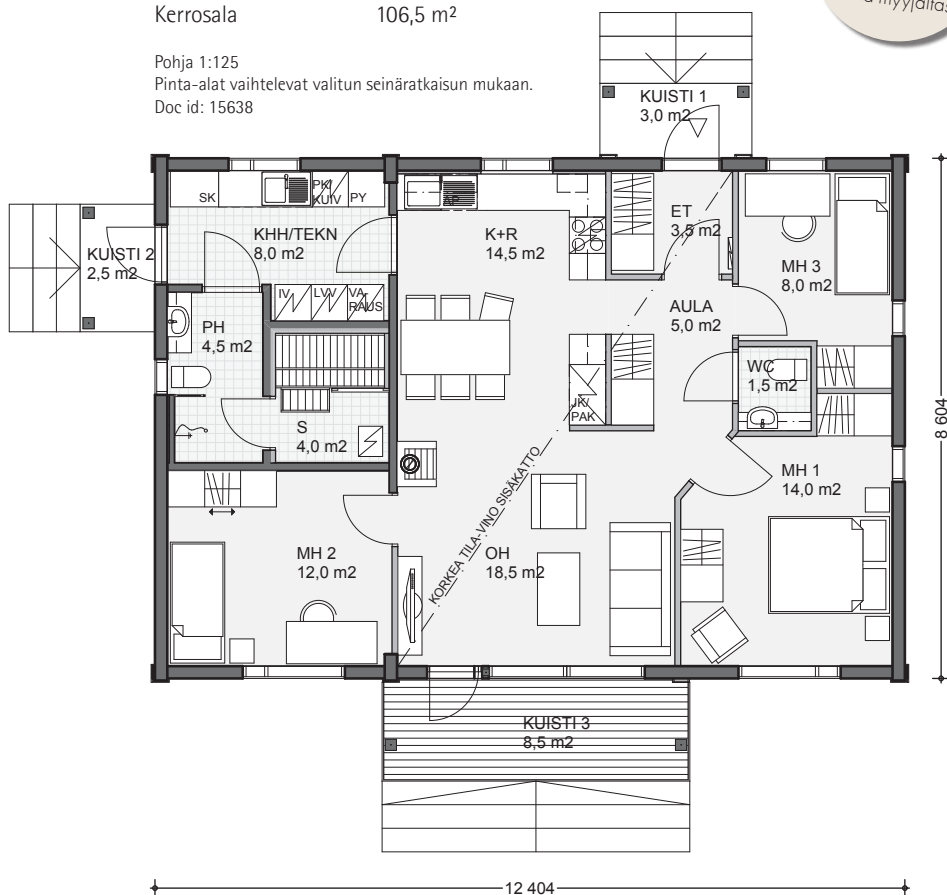

LUE LISÄÄ
HONKA.FI



TALON JA TONTIN HARMONISOINTI HYÖDYNTÄÄ MOLEMPIEN PARHAAT OMINAISUUDET

Yksi keskeisimpiä asioita rakennuksen suuntauksessa on ilmansuuntien huomioiminen luonnonvalon määrän maksimoimiseksi. Rakennus kannattaa suunnata ja avata niin, että valoa saadaan etenkin perheen yhteisiin oleskelutiloihin niin sisällä kuin ulkona. Valon ohella luonnolla on hyvinvointia lisäävä vaikutus, joten rakennus on optimaalisinta avata kohti parasta näkymää. Tontin sisäinen liikenne ja oleskelutilat pitää myös ratkaista mahdollisimman toimiviksi.

Ihanteellisessa tilanteessa talon päänäkymät suuntautuvat etelään tai sen lähi-ilmansuuntiin. Tällöin piha ja oleskelutilat saavat aurinkoa suurimman osan päivästä. Sisäänkäynti voi olla päädyistä, päänäkymien puolelta tai vastakkaiselta puolelta taloa.

TALOMALLI KANNATTA VALITA TONTIN SUUNNAAN MUKAAN

"Yksi ja sama talomalli ei voi sopia kaikille tonteille. Olemme suunnitelleet talomallistoomme vaihtoehtoja erilaisille tonteille sopiviksi siten, että tavoitteet ilmansuuntien, näkymien ja tontin sisäisten yhteyksien osalta voidaan ratkaista mahdollisimman optimaalisesti. Ota mukaan tonttisi tiedot ja myyjämme opastaa sinua oikean talomallin valinnassa."

– Tanja Rytkönen Designjohtaja, arkkitehti SAFA, Honkarakenne



TONTTI 1

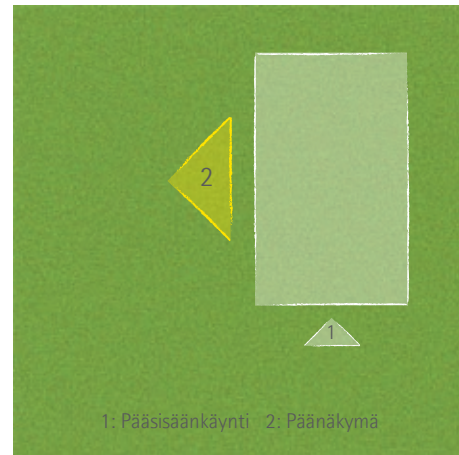

Sisäänkäynti päädyistä. Terassi ja näkymät suunnattu ihanteellisesti länteen tai etelään.

TONTTI 2

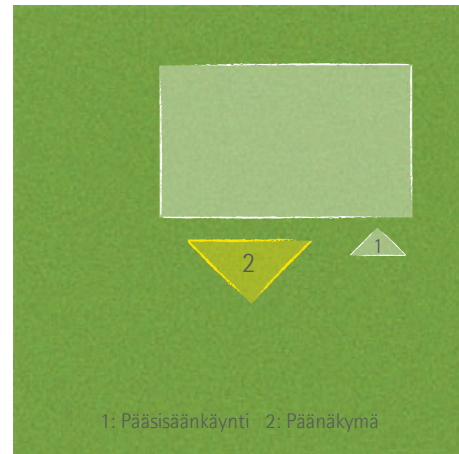

Sisäänkäynti ja oleskelupiha samalla puolella taloa, joka suuntautuu ihanteellisessa tapauksessa etelään tai lähteen.

TONTTI 3

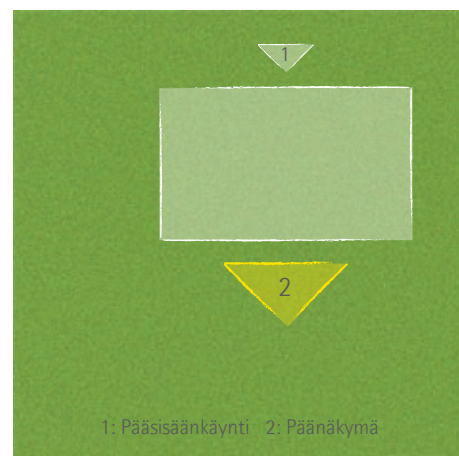

Sisäänkäynti ja oleskelupiha vastakkaiselta puolelta. Näkymät ja terassi suunnattu etelään tai länteen.



HONKA

Muuttovalmis

Muuttovalmis Honka-koti on täydellinen puutalo. Hirsitalona se voittaa perinteisen puutalon rakennusteknisesti ja puun parhaiden ominaisuuksien hyödyntämisessä. Lisäksi se sopii designiltaan myös kaupunkiin.

Rakennamme muuttovalmiiksi turvallisia, terveellisiä ja arkkitehtuuriltaan moderneja massiivipuukoteja. Olemme huomioineet kokonaisvaltaisen hyvinvoinnin suunnittelun ja toteutuksen kaikissa vaiheissa – jokainen materiaali rakenteista pintamateriaaleihin rakentaa näyttävää, puhtaamman sisäilman kotia sinulle ja perheellesi.

TERVEELLINEN

Honka Muuttovalmis™ -kodit on suunniteltu kokonaisvaltaisesti terveyttä ja hyvinvointia edistäviksi. Massiivipuun hyvät ominaisuudet takaavat terveellisen ja levollisen asumisen, kun kodissa on luonnollisesti terveellinen sisäilma. Lisäksi kosteusturvalliset rakenteet ja huolella valitut rakennusmateriaalit takaavat erinomaisen asuinympäristön.

SINULLE SUUNNITELTU

Honka Muuttovalmis™ -talomallisto on harkittu, modulaarinen ja arkkitehtien suunnittelema mallisto. Jokaisesta mallista on suunniteltu useita koko- ja pohjavaihtoehtoja erilaisiin tarpeisiin ja erilaisille tonteille. Mallisto muuntuu niin maalle kuin kaupunkiinkin, jopa kivitallokaavaan!

AINUTLAATUINEN, PAINUMATON HONKA FUSION™

Laatua, eri materiaalien yhdistelmiä, niukkoja yksityiskohtia. Innovaatiomme, painumaton Honka Fusion™ -runko mahdollistaa uuden vapauden hirsitalon designissa. Muuttovalmiit talot on valmistetaan Honka Fusion™ -teknologiaa käyttäen.

KESTÄVÄ JA TURVALLINEN

Honka-kodeissa yhdistyvät aidot luonnon materiaalit, maailman johtava teknologia ja tutkitusti turvalliset ja toimivat rakenteet. Hirsi on luonnollinen, vuosituhansia käytetty ja toimivaksi ja kestäväksi todettu rakennusmateriaali. Koulutetut asennusmestarit ja työmaan valvonta vastaavat siitä, että talo rakennetaan oikein. Lopputuloksena kestävä ja pitkäikäinen koti, joka säilyttää arvonsa. Koti, joka kestää aikaa ja käyttöä.

HELPOSTI KOTIMAISELTA KUMPPANILTA

Toteutamme talosi muuttovalmiiksi yhdellä sopimuksella, sovittuun hintaan ja sovitulla aikataululla. Koulutetut talomyyjämme auttavat sinua valitsemaan sopivan talon tontillesi sekä täydentämään sen perheellesi sopivilla ratkaisuilla ja tuotteilla. Honka-koti on suomalainen avainlipputuote, joka suunnitellaan ja valmistetaan tehtaallamme Keski-Suomen Karstulassa. Pääraakaaineena on suomalainen puu, joka tulee sertifioiduista suomalaisista metsistä.

HYVIN SUUNNITELTU ON PUOLIKSI TEHTY

Honka Muuttovalmis™ -koti on ammattilaisuunnittelijoiden huolella sinulle suunnittelema ratkaisu, mutta voimme tarjota myös enemmän! Kysy lisää koulutetuilta talomyyjiltämme.





HONKA
TERVE TALO™

SERTIFIKAATTI

HONKA TERVE TALO™

SERTIFIOIDUSTI TURVALLISTA ASUMISTA PERHEELLESI

Koti on ihmisen tärkein paikka ja monelle meistä elämän suurin sijoitus. Siksi on tärkeää, että se on turvallinen ja hyvinvointia edistävä ympäristö koko perheelle. Kaikista muuttovalmismalliston taloista on mahdollista toteuttaa Honka Terve Talo™ joka täyttää tiukat vaatimukset mm. sisäilman puhtauden, materiaalien vähäpäästöisyyden, rakenteiden kosteusturvallisuuden ja rakennustekniikan osalta. Honka Terve Talo™ on kehitetty yhteistyössä VTT:n ja Allergia- ja astmaliiton kanssa.



HYVÄ SISÄILMA KAIKEN SUUNNITTELUN JA TOTEUTUKSEN LÄHTÖKOHTA

Honka-kotien raaka-aineena on ekologinen, kestävä ja turvallinen suomalainen massiivipuuhonka, joka on erinomainen valinta terveelliseen ja turvalliseen asumiseen. Tutkimuksissa on todettu, että mitään enemmän rakennuksessa on massiivihirttä, sen paremmin ilmankosteus pysyy terveyden kannalta optimaalisella alueella.



Honka Terve Talo -kokonaisuudessa ei ole tehty kompromisseja muissakaan materiaaleissa. Kaikki Honka Terve Talossa käytettävät rakennus- ja sisustusmateriaalit ovat M1-sertifioituja tai vastaavia vähäpäästöisiä materiaaleja.

Vakiona talossa on selvästi perustasoa parempi ilmanvaihtolaitteisto putkiston ja suodattimien osalta. Toimiva ja oikein mitoitettu ilmanvaihto varmistaa sen, että ihmiset ja rakenteet pysyvät terveinä: epäpuhtaudet ja hiilidioksidi poistetaan sisäilmasta ja tilalle tuodaan raikasta ja suodatettua ilmaa.

KOROSTETTU LAADUNHALLINTA RAKENTAMISEN AIKANA

Kaikki rakenteet ja ratkaisut ovat tutkitusti kosteusturvallisia ja terveellisiä. Honka-kotien rakenteet on kehitetty ja testattu yhteistyössä VTT:n ja Tampereen teknillisen yliopiston (TTY) kanssa. Erityinen puhtauden- ja kosteudenhallintasuunnitelma ohjaa Honka Terve Talon toteutusta. Rakentamisesta vastaavat Hongan kouluttamat asennusmestarit ja työmaalla noudatetaan tehostettua valvontaa.

Honka Terve Talo on sijoitus, jonka arvo säilyy. Sertifioituna se takaa terveellisen asuinympäristön myös kodin tuleville asukkaille, jos joskus päätät siitä luopua.

PERUSTASOA PAREMPI VALAISTUS JA ÄÄNIOLOSUHTEET LISÄÄVÄT ASUMISMUKAVUUTTA

Valaistus on olennainen osa tervettä ympäristöä ja asumisviihtyvyyttä. Honka Terve Talon suunnittelussa luonnonvalon käyttö on maksimoitu. Valaistuksen riittävyys varmistetaan huolellisella suunnittelulla ja valaisinpisteiden riittävällä määrällä. Myös ääniolosuhteet vaikuttavat asumismukavuuteen. Honka Terve Talossa on asetettu maksimirajat LVI-laitteiden desibelitasolle ja jokaiseen taloon tehdään äänitekninen tarkastelu.

HONKA TERVE TALO HUOLTO-OHJELMA AUTTAA PITÄMÄÄN TALON TERVEENÄ

Asiakkaamme saavat huolellisen käyttökoulutukseen uuteen kotiin ja huolto-oppaan ennen talon käyttöönottoa. Honka Terve talon ostaja saa takuuajana veloituksettoman Terveen Talon huoltopalvelun ja voi myös sen jälkeen ostaa Hongan kautta huoltopalveluita.



Tutustu myös muihin
omakotimalleihin
osoitteessa honka.fi
tai Honka-myyjän
luona.





HONKA 



Tutustu myös mökkeihin ja huviloihin osoitteessa honka.fi tai hae Honka-myyjältä Honka Mökki- ja huvilakirja.





Tutustu myös
saunamallistoomme
osoitteessa honka.fi
tai hae Honka-myyjältä
Honka Saunakirja.



HONKA 

LUE LISÄÄ: HONKA.FI



Taloissamme käytettävä puuraaka-aine on aina lähöisin sertifioiduista suomalaisista metsistä.



Valmistettu Suomessa.



Tutustu kuviimme Pinterestissä:
pinterest.com/honkaloghomes



Seuraa Honkaa Facebookissa:
facebook.com/honkafi

Ota yhteyttä lähimpään Honka-myyjään
– autamme sinut alkuun oman projektisi kanssa!

Lisää malleja löydät osoitteesta honka.fi tai Honka-myyjän luona.

www.honka.fi/myynti

Honkarakenne Oyj
Vaihe 020 575 700
info@honka.com



www.honka.fi